

KUNSTLICHT

VERSION 4.1



Light creates ambience and
feel of a place, as well as the
expression of a structure.

Le Corbusier



VISION



Unsere Vision ist es, den Menschen das Licht näher zu bringen und ein neues Gefühl von Wohlfühlen und Atmosphäre zu vermitteln. Durch unsere erfahrenen Mitarbeiter bekommen Sie eine ausführliche Beratung individuell nach Ihren Kriterien.



MISSION



Unsere Produkte sind so speziell, wie unsere Arbeitstechnik und unser Handwerk. Auf Nachhaltigkeit legen wir großen Wert. Stets am Stand der neuesten Technik vereinen wir Funktion, Form und verschiedene Materialien, um ein besonderes Gesamtergebnis zu erzielen. Die langjährige, erfolgreiche Zusammenarbeit mit diversen Partnern ermöglicht uns, stets die perfekte Lösung für Ihr Projekt zu finden.



WERTE



Unsere Werte stellen das Herzstück unserer Unternehmenskultur dar und bestimmen, wie wir unser Geschäft jeden Tag führen - mit unseren Lieferanten, Partnern, Kunden und miteinander.

1999
Gründung
Kunstlicht GmbH

2019
Übernahme durch MOST-
Holding GmbH



FLEXIBILITÄT.

MADE IN TIROL.

REKORDZEIT.

DIE EDELMANUFAKTUR IM HERZEN TIROLS

Kunstlicht wurde 1999 gegründet und ist ein Beleuchtungsunternehmen mit Zentrale und Produktion in Vomperbach, Tirol. 2019 wurde Kunstlicht von der MOST-Holding GmbH übernommen.

Gutes Design, natürliche Materialien, Qualität und technisches Wissen machen unsere Edelmanufaktur aus.

Wir begleiten Sie während des gesamten Projektes. Von der individuellen Lichtplanung, über die Produktion in Rekordzeit, bis hin zur montagefreundlichen Auslieferung.

2023
Neugestaltung
Schauraum

JETZT
Erfolgreiches
Tiroler Unternehmen

AUFBAULEUCHTEN- & STRAHLER Ab Seite 11

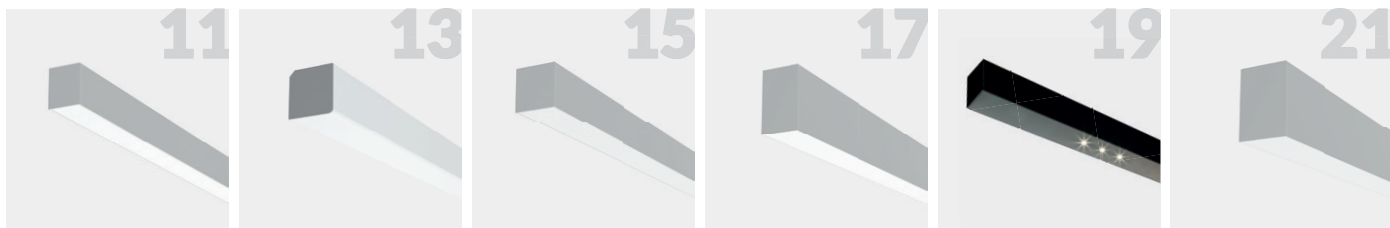

AS CS DS ES REFLEKTOREN ES MS

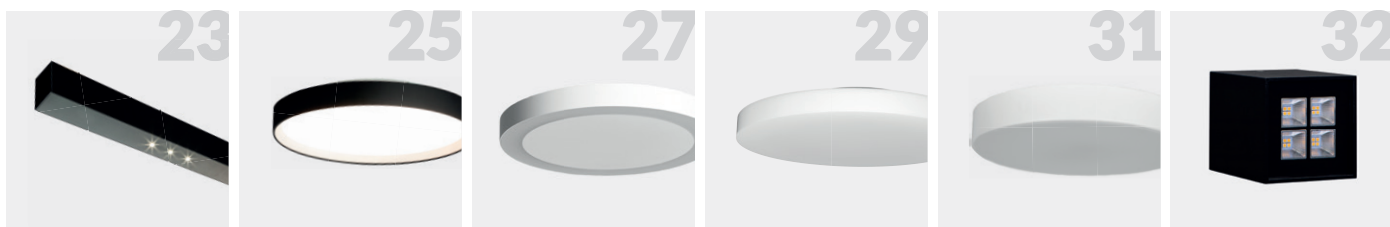

REFLEKTOREN MS ROUND RS SLATE XS CUBE



TUBE

PENDELLEUCHTEN Ab Seite 37

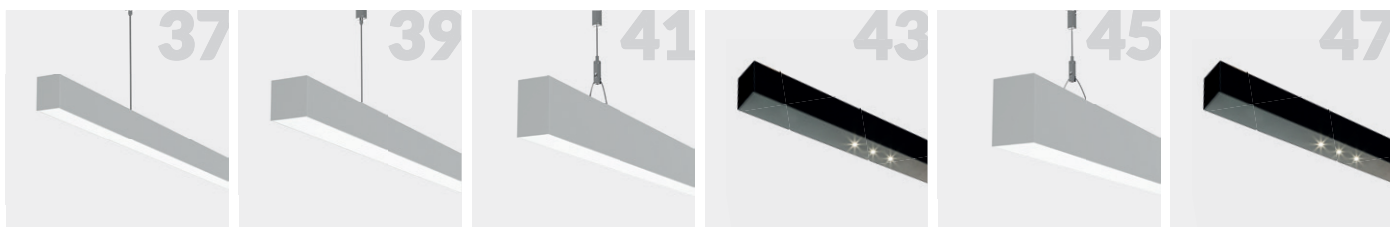

AS-H DS ES REFLEKTOREN ES MS REFLEKTOREN MS

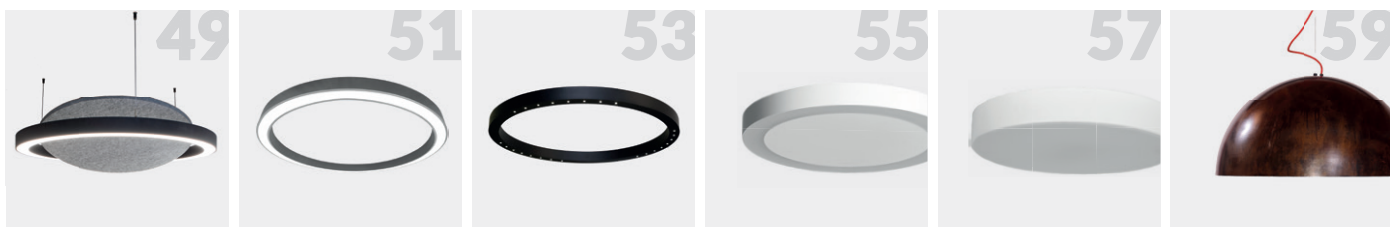

AKUSTIK CIRC LFO RINGLEUCHTE RS XS CUP



EYE NAKED

EINBAULEUCHTEN Ab Seite 67



AS

ES

MS

CUBE

TUBE

WANDLEUCHTEN Ab Seite 77

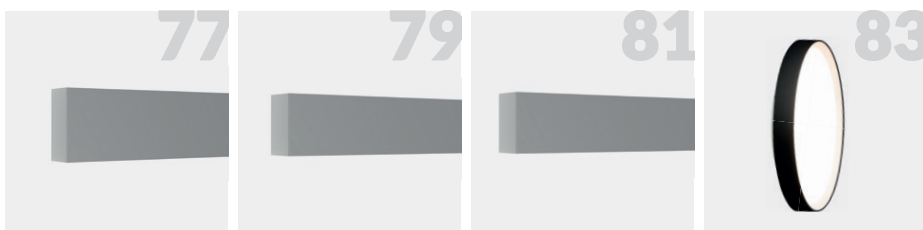

BS-H

ES

MS

ROUND

TISCH- & STEHLEUCHTEN Ab Seite 87



DS

KONTOR

OFFICE TWO

OFFICE THREE

UNO



LED BÄNDER & ZUBEHÖR



KUNSTLICHT KREATIV



KUNSTLICHT HOLZ



LAMPEN SCHIRME



LICHTLEXIKON

Lichtwahrnehmung	110
Lichtflimmern	111
Farbtemperatur	112
Farbwiedergabeindex	113
Blendungswert	114
Licht, Material & Farbe	115
Licht & Gesundheit	116
Human Centric Lighting	117



AUFBAULEUCHTEN & STRAHLER





AS



01 02 22

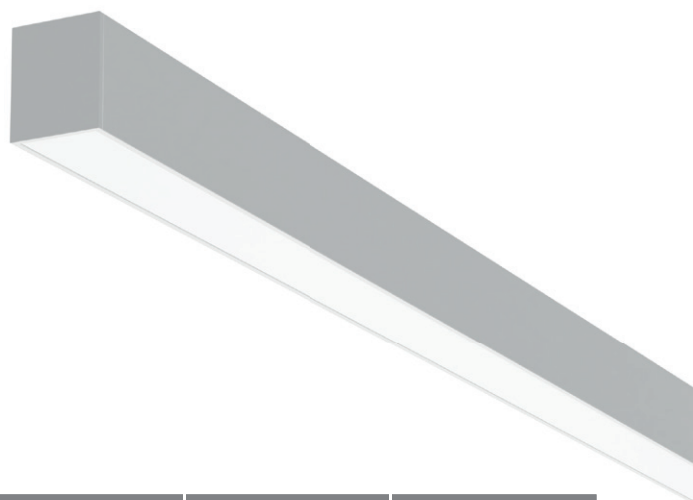
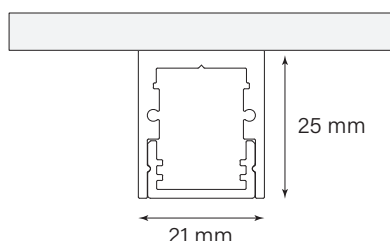

ARTIKELÜBERSICHT

Artikelnummer	① Optik	② Länge	③ Farbe	④ Farbtemperatur	⑤ DIM
ASA ① ② ③ ④ ⑤	○ Diffusor opal	062 620 mm	01 weiß 02 schwarz 22 eloxiert	2 2700 K 4 4000 K	0 schaltbar 2 DALI DIM
		092 920 mm			
		122 1220 mm			
		152 1520 mm			
		222 2220 mm			

Beispiel:

AS Aufbau, Diffusor opal, 620 mm, eloxiert, 4000 K, DALI DIM.

ASAO.062.22.4.2

TECHNISCHE WERTE

Lumen (lm) net.	opal	Watt (W)	
620 mm	870 lm	620 mm	12 W
920 mm	1290 lm	920 mm	18 W
1220 mm	1700 lm	1220 mm	24 W
1520 mm	2130 lm	1520 mm	30 W
2220 mm	3100 lm	2220 mm	44 W

i Sonderlängen und Sonderfarben auf Anfrage. Eckverbinder und Längsverbinder möglich





CS



01

02

22

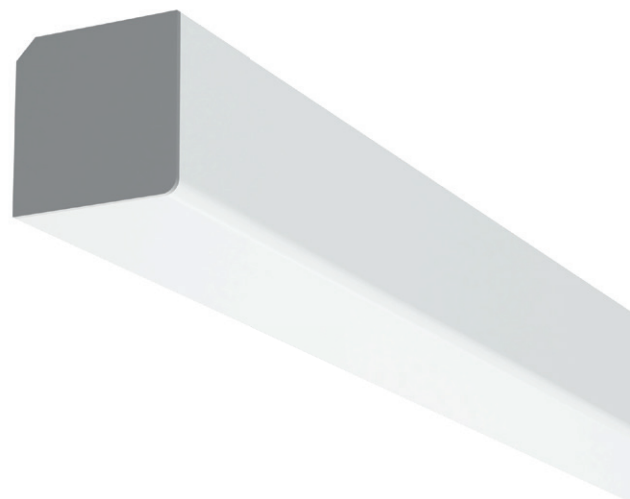
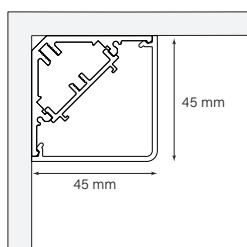

ARTIKELÜBERSICHT

Artikelnummer	① Optik	② Länge	③ Farbe	④ Farbtemperatur	⑤ DIM
CSA ① ② ③ ④ ⑤	O Diffusor opal	058 580 mm	01 weiß	3 3000 K	0 schaltbar
		086 860 mm			
		114 1140 mm			
		149 1490 mm			
		198 1980 mm			
			02 schwarz	4 4000 K	2 DALI DIM
			22 eloxiert		

Beispiel:

CS Aufbau, Diffusor opal, 580 mm, eloxiert, 4000 K, DALI DIM.

CSAO.058.22.3.2

TECHNISCHE WERTE

Lumen (lm) net.	opal		Watt (W)	
	3000K	4000K		
580 mm	721 lm	756 lm	580 mm	7 W
860 mm	1085 lm	1141 lm	860 mm	10 W
1140 mm	1442 lm	1512 lm	1140 mm	13 W
1490 mm	1806 lm	1897 lm	1490 mm	16 W
1980 mm	2527 lm	2653 lm	1980 mm	23 W

i Sonderlängen und Sonderfarben auf Anfrage. Eckverbinder und Längsverbinder möglich





DS



01 02 22

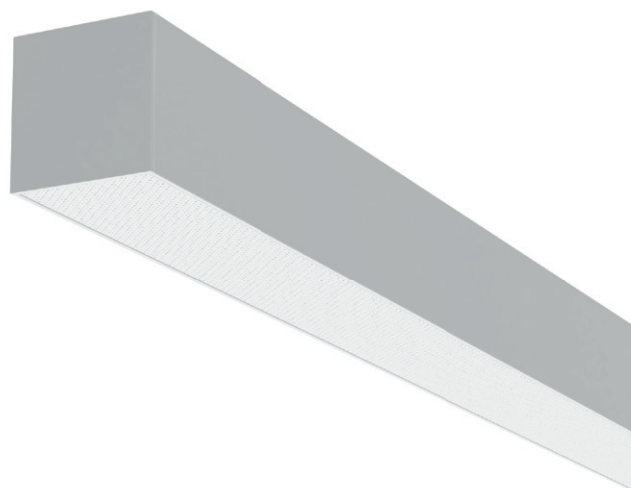
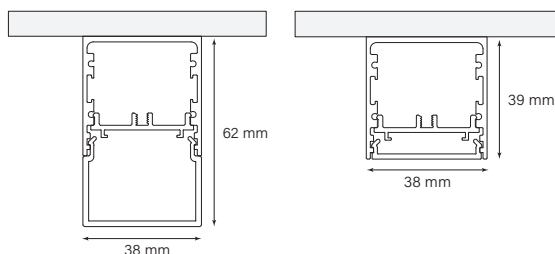

ARTIKELÜBERSICHT

Artikelnummer	① Optik	② Länge	③ Farbe	④ Farbtemperatur	⑤ DIM
DSA ① ② ③ ④ ⑤	O Diffusor opal	058 580 mm	01 weiß 02 schwarz 22 eloxiert	3 3000 K 4 4000 K	0 schaltbar 2 DALI DIM
	U Diffusor opal U	086 860 mm			
	M Diffusor mikroprismatisch	114 1140 mm			
		149 1490 mm			
		198 1980 mm			

Beispiel:

DS Aufbau, Diffusor opal, 580 mm, eloxiert, 3000 K, DALI DIM.

DSA0.058.22.3.2

TECHNISCHE WERTE

Lumen (lm) net.	opal		opal U		mikroprismatisch		Watt (W)	
	3000K	4000K	3000K	4000K	3000K	4000K		
580 mm	1277 lm	1338 lm	1606 lm	1684 lm	1515 lm	1589 lm	580 mm	17 W
860 mm	1915 lm	2007 lm	2409 lm	2526 lm	2272 lm	2383 lm	860 mm	26 W
1140 mm	2553 lm	2677 lm	3213 lm	3368 lm	3030 lm	3177 lm	1140 mm	35 W
1490 mm	3351 lm	3513 lm	4217 lm	4421 lm	3977 lm	4107 lm	1490 mm	46 W
1980 mm	4468 lm	4684 lm	5622 lm	5894 lm	5302 lm	5560 lm	1980 mm	61 W

* Verschiedene Farbtemperaturen auf Anfrage.

i Sonderlängen und Sonderfarben auf Anfrage. Eckverbinder und Längsverbinder möglich



Photo: Mattieu Gafsou
Architect: LOKALARCHITEKTUR



ES



01

02

22

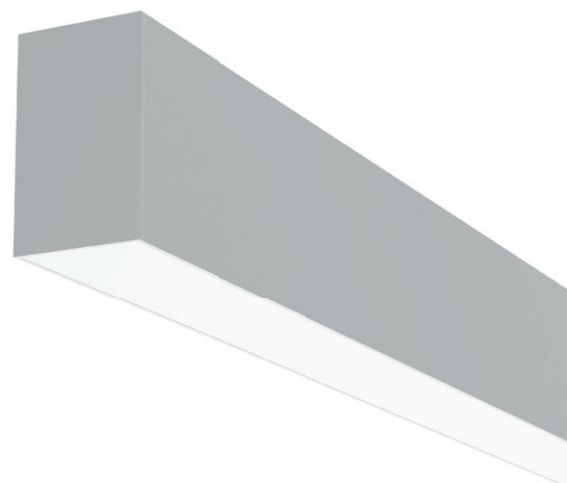
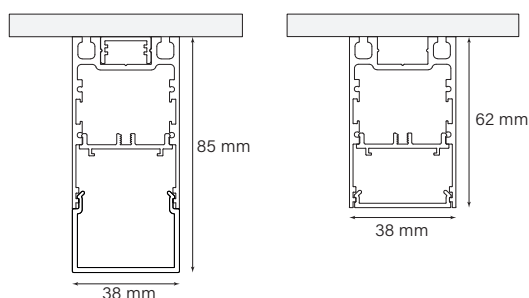

ARTIKELÜBERSICHT

Artikelnummer	① Optik	② Länge	③ Farbe	④ Farbtemperatur	⑤ DIM
ESA ① ② ③ ④ ⑤	O Diffusor opal	058 580 mm	01 weiß 02 schwarz 22 eloxiert	3 3000 K 4 4000 K	0 schaltbar 2 DALI DIM
	U Diffusor opal U	086 860 mm			
	M Diffusor mikroprismatisch	114 1140 mm			
		149 1490 mm			
		198 1980 mm			

Beispiel:

ES Aufbau, Diffusor opal, 580 mm, eloxiert, 3000 K, DALI DIM.

ESAO.058.22.3.2

TECHNISCHE WERTE

Lumen (lm) net.	opal		opal U		mikroprismatisch		Watt (W)	
	3000K	4000K	3000K	4000K	3000K	4000K		
580 mm	1277 lm	1338 lm	1606 lm	1684 lm	1515 lm	1589 lm	580 mm	17 W
860 mm	1915 lm	2007 lm	2409 lm	2526 lm	2272 lm	2383 lm	860 mm	26 W
1140 mm	2553 lm	2677 lm	3213 lm	3368 lm	3030 lm	3177 lm	1140 mm	35 W
1490 mm	3351 lm	3513 lm	4217 lm	4421 lm	3977 lm	4107 lm	1490 mm	46 W
1980 mm	4468 lm	4684 lm	5622 lm	5894 lm	5302 lm	5560 lm	1980 mm	61 W

* Verschiedene Farbtemperaturen auf Anfrage.

i Sonderlängen und Sonderfarben auf Anfrage. Eckverbinder und Längsverbinder möglich

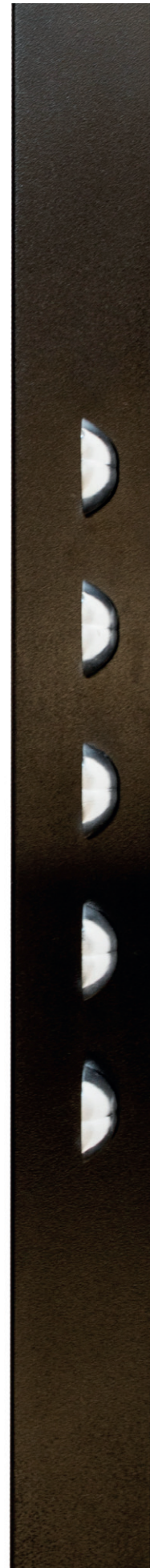



REFLEKTOREN ES



ARTIKELÜBERSICHT

Artikelnummer	① Optik	② Farbtemperatur	③ DIM
E ① ② ③	L LFO Linsentechnologie	3 3000 K	0 schaltbar
	Q Quadrato Reflektor	4 4000 K	2 DALI DIM
	W Wallwasher		

Beispiel:

Reflektoren ES, LFO, 3000 K, DALI DIM.

EL.3.2

TECHNISCHE WERTE

Lumen (lm) net.	LFO		Quadrato		Wallwasher	
	3000K	4000K	3000K	4000K	3000K	4000K
1 Einheit	1750 lm	1900 lm	2750 lm	3000 lm	1530 lm	1660 lm

Watt (W)	LFO	Quadrato	Wallwasher
1 Einheit	25 W	23 W	17 W

LFO
dezente Erscheinung,
geringe Blendung

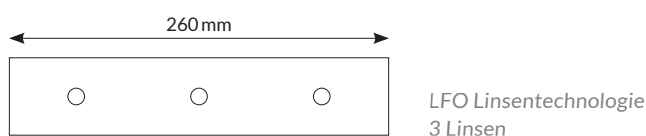

Quadrato
vollfacettierter Reflektor,
blendfreie Beleuchtung

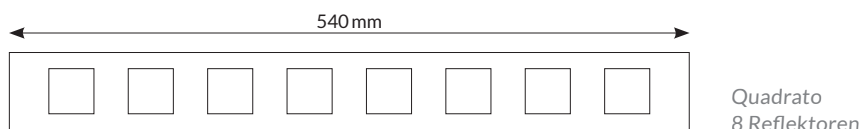

Wallwasher
asymmetrisch, für gleich-
mäßige Wandbeleuchtung

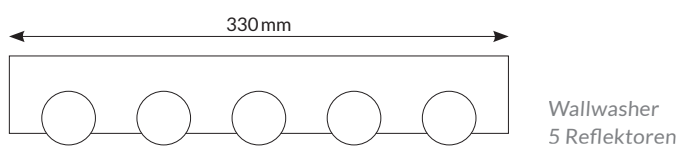





MS

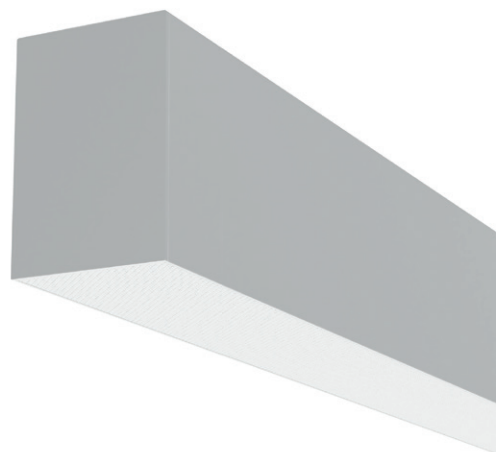
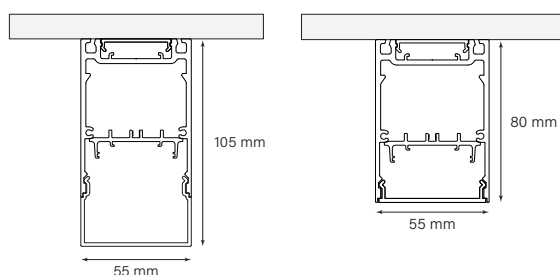
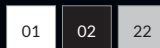

ARTIKELÜBERSICHT

Artikelnummer	① Optik	② Länge	③ Farbe	④ Farbtemperatur	⑤ DIM
MSA ① ② ③ ④ ⑤	O Diffusor opal	058 580 mm	01 weiß 02 schwarz 22 eloxiert	3 3000 K 4 4000 K	0 schaltbar 2 DALI DIM
	U Diffusor opal U	086 860 mm			
	M Diffusor mikroprismatisch	114 1140 mm			
		149 1490 mm			
		198 1980 mm			

Beispiel:

MS Aufbau, Diffusor opal, 580 mm, eloxiert, 3000 K, DALI DIM.

MSAO.058.22.3.2

TECHNISCHE WERTE

Lumen (lm) net.	opal, opal U		mikroprismatisch		Watt (W)	
	3000K	4000K	3000K	4000K		
580 mm	1277 lm	1338 lm	1515 lm	1589 lm	580 mm	17 W
860 mm	1915 lm	2007 lm	2272 lm	2383 lm	860 mm	26 W
1140 mm	2553 lm	2677 lm	3030 lm	3177 lm	1140 mm	35 W
1490 mm	3351 lm	3513 lm	3977 lm	4107 lm	1490 mm	46 W
1980 mm	4468 lm	4684 lm	5302 lm	5560 lm	1980 mm	61 W

* Verschiedene Farbtemperaturen auf Anfrage.

i Sonderlängen und Sonderfarben auf Anfrage. Eckverbinder und Längsverbinder möglich





REFLEKTOREN MS

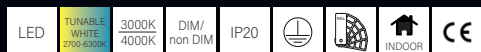

ARTIKELÜBERSICHT

Artikelnummer	① Optik	② Farbtemperatur	③ DIM
M ① ② ③	L LFO Linsentechnologie	3 3000 K	0 schaltbar
	Q Quadrato Reflektor	4 4000 K	2 DALI DIM
	W Wallwasher		

Beispiel:

Reflektoren MS, LFO, 3000 K, DALI DIM.

ML.3.2

TECHNISCHE WERTE

Lumen (lm) net.	LFO		Quadrato		Wallwasher	
	3000K	4000K	3000K	4000K	3000K	4000K
1 Einheit	1750 lm	1900 lm	2750 lm	3000 lm	1530 lm	1660 lm

Watt (W)	LFO	Quadrato	Wallwasher
1 Einheit	25 W	23 W	17 W

LFO
dezente Erscheinung,
geringe Blendung

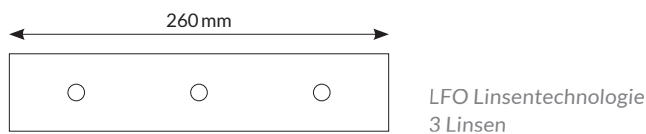

Quadrato
vollfacettierter Reflektor,
blendfreie Beleuchtung

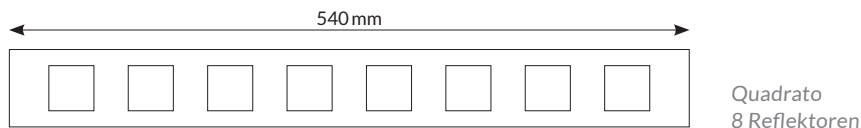

Wallwasher
asymmetrisch, für gleich-
mäßige Wandbeleuchtung

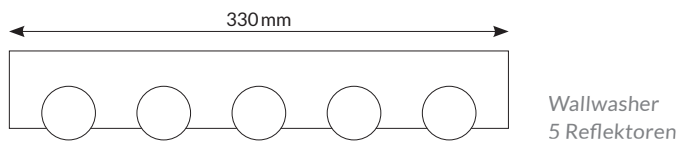





ROUND



01

02

22

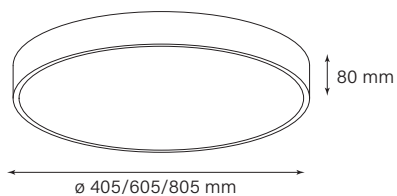

ARTIKELÜBERSICHT

Artikelnummer	① Optik	② Durchmesser	③ Farbe	④ Farbtemperatur	⑤ DIM
ROA ① ② ③ ④ ⑤	○ Diffusor opal	040 ø 405 mm	01 weiß	3 3000 K	0 schaltbar 2 DALI DIM
		060 ø 605 mm	02 schwarz		
		080 ø 805 mm	22 eloxiert		

Beispiel:

ROUND Aufbau, Diffusor opal, ø 405 mm, eloxiert, 3000 K, DALI DIM.
ROAO.040.22.3.2

TECHNISCHE WERTE

Lumen (lm) net.		Watt (W)	
	opal		
ø 405 mm	3880 lm	ø 405 mm	30 W
ø 605 mm	3900 lm	ø 605 mm	28 W
ø 805 mm	5200 lm	ø 805 mm	28 W

* Verschiedene Farbtemperaturen auf Anfrage.

i Sonderlängen und Sonderfarben auf Anfrage. Eckverbinder und Längsverbinder möglich



Ring in verschiedenen Farben erhältlich.





RS



01

02

22

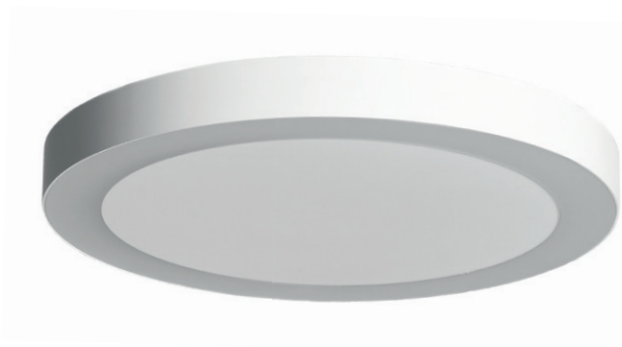
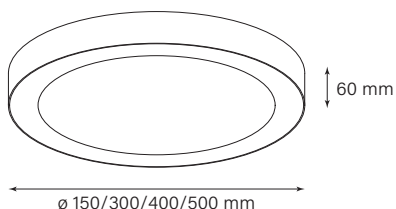

ARTIKELÜBERSICHT

Artikelnummer	① Optik	② Durchmesser	③ Farbe	④ Farbtemperatur	⑤ DIM
RSA ① ② ③ ④ ⑤	O Diffusor opal	015 ø 150 mm	01 weiß 02 schwarz 22 eloxiert	2 2700 K (nur bei ø 150 mm möglich) 3 3000 K 4 4000 K	0 schaltbar 2 DALI DIM
	K *2 Diffusor klar	030 ø 300 mm			
		040 ø 400 mm			
		050 ø 500 mm			

Beispiel:

RS Aufbau, Diffusor opal, ø 300 mm, eloxiert, 3000 K, DALI DIM.

RSAO.030.22.3.2

TECHNISCHE WERTE

Lumen (lm) net.	opal			klar			Watt (W)	
	2700K	3000K	4000K	2700K	3000K	4000K		
ø 150 mm	700 lm		1338 lm	950 lm		950 lm	ø 150 mm	9 W
ø 300 mm		1400 lm	1575 lm		1900 lm	2130 lm	ø 300 mm	12 W
ø 400 mm		4200 lm	4720 lm		5700 lm	6410 lm	ø 400 mm	36 W
ø 500 mm		5600 lm	6300 lm		7600 lm	8550 lm	ø 500 mm	48 W

* Verschiedene Farbtemperaturen auf Anfrage.

i Sonderlängen und Sonderfarben auf Anfrage. Eckverbinder und Längsverbinder möglich
Verschiedene Materialien auf Anfrage (zum Beispiel: Holz, Leder, etc.)



*2 Diffusor abstehend.





SLATE



01

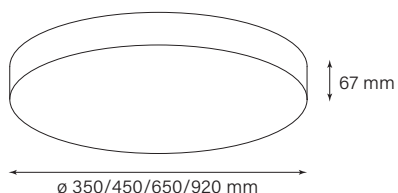

ARTIKELÜBERSICHT

Artikelnummer	① Optik	② Durchmesser	③ Farbe	④ Farbtemperatur	⑤ DIM
SLA ① ② ③ ④ ⑤	○ Diffusor opal	035 ø 350 mm 045 ø 450 mm 065 ø 650 mm 092 ø 920 mm	01 weiß	3 3000 K	0 schaltbar 2 DALI DIM

Beispiel:

SLATE Aufbau, Diffusor opal, ø 300 mm, weiß, 3000 K, DALI DIM.

SLAO.035.01.3.2

TECHNISCHE WERTE

Lumen (lm) net.		Watt (W)	
ø 350 mm	1870 lm	ø 350 mm	13 W
ø 450 mm	3780 lm	ø 405 mm	26 W
ø 650 mm	8805 lm	ø 650 mm	60 W
ø 920 mm	20800 lm	ø 920 mm	140 W

* Verschiedene Farbtemperaturen auf Anfrage.

i Sonderlängen und Sonderfarben auf Anfrage. Eckverbinder und Längsverbinder möglich

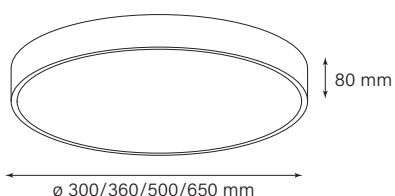
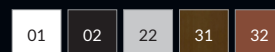

**XS****ARTIKELÜBERSICHT**

Artikelnummer	① Optik	② Durchmesser	③ Farbe	④ Farbtemperatur	⑤ DIM
XSA ① ② ③ ④ ⑤	O Diffusor opal M Diffusor mikroprismatisch	030 ø 300 mm	01 weiß	3 3000 K 4 4000 K	0 schaltbar 2 DALI DIM
		036 ø 360 mm	02 schwarz		
		050 ø 500 mm	22 eloxiert		
		065 ø 650 mm	31 Stahl brüniert		
			32 Stahl rostig		

Beispiel:

XS Aufbau, Diffusor opal, ø 300 mm, eloxiert, 3000 K, DALI DIM.
XSAO.030.22.3.2

TECHNISCHE WERTE

Lumen (lm) net.	opal	mikro	Watt (W)	
ø 300 mm	2100 lm	2400 lm	ø 300 mm	20 W
ø 360 mm	2450 lm	2800 lm	ø 300 mm	27 W
ø 500 mm	3500 lm	4000 lm	ø 500 mm	30 W
ø 650 mm	5600 lm	6400 lm	ø 650 mm	34 W

* Verschiedene Farbtemperaturen auf Anfrage.

i Sonderlängen und Sonderfarben auf Anfrage. Eckverbinder und Längsverbinder möglich

CUBE

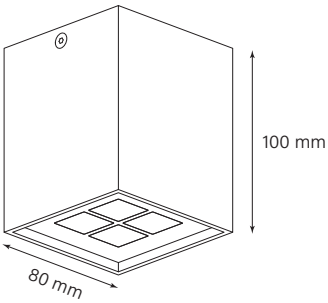
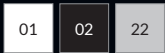

ARTIKELÜBERSICHT

Artikelnummer	① Optik	② Größe	③ Ausstrahlwinkel	④ Farbe	⑤ Farbtemp.	⑥ DIM
CUA ① ② ③ ④ ⑤ ⑥	Q Quadrato	080 80 mm	3 30° 5 50°	01 weiß 02 schwarz 22 eloxiert	3 3000K 4 4000K	0 schaltbar 2 DALI DIM

Beispiel:
 CUBE Aufbau, Quadrato Reflektor, 80 mm, 30°, eloxiert, 3000 K, DALI DIM.
 CUAQ.080.3.22.3.2

TECHNISCHE WERTE

Lumen (lm) net.	Quadrato		Watt (W)
	3000K	4000K	
80 mm	1790 lm	1910 lm	13 W

* Verschiedene Farbtemperaturen auf Anfrage.



TUBE

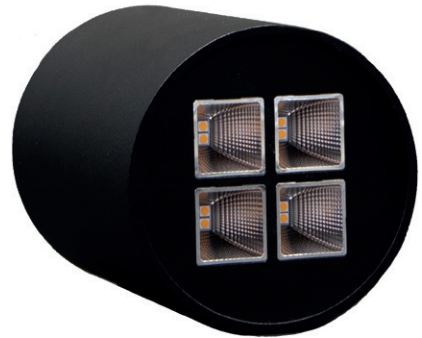
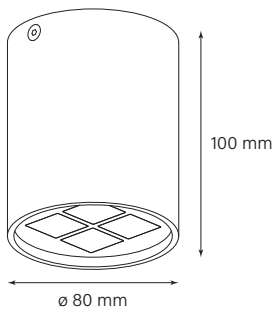

ARTIKELÜBERSICHT

Artikelnummer	① Optik	② Größe	③ Ausstrahlwinkel	④ Farbe	⑤ Farbtemp.	⑥ DIM
TUA ① ② ③ ④ ⑤ ⑥	Q Quadrato	080 ø 80 mm	3 30° 5 50°	01 weiß 02 schwarz 22 eloxiert	3 3000K 4 4000K	0 schaltbar 2 DALI DIM

Beispiel:
TUBE Aufbau, Quadrato Reflektor, ø 80 mm, 30°, eloxiert, 3000K, DALI DIM.
TUAQ.080.3.22.3.2

TECHNISCHE WERTE

Lumen (lm) net.	Quadrato	
	3000K	4000K
ø 80 mm	1790 lm	1910 lm

Watt (W)	
ø 80 mm	13 W

* Verschiedene Farbtemperaturen auf Anfrage.

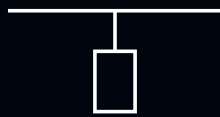

PENDELLEUCHTEN





AS-H PENDEL direkt/indirekt



01

02

22

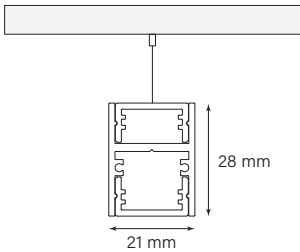

ARTIKELÜBERSICHT

Artikelnummer	① Optik	② Länge	③ Farbe	④ Farbtemperatur	⑤ DIM
ASP ① ② ③ ④ ⑤	○ Diffusor opal	062 620 mm	01 weiß 02 schwarz 22 eloxiert	2 2700 K 4 4000 K	0 schaltbar 2 DALI DIM
		092 920 mm			
		122 1220 mm			
		152 1520 mm			
		222 2220 mm			

Beispiel:

AS-H Pendel, Diffusor opal, 620 mm, eloxiert, 4000 K, DALI DIM.
ASHO.062.22.4.2

TECHNISCHE WERTE

Lumen (lm) net.	opal	Watt (W)	
620 mm	1063 lm	620 mm	15 W
920 mm	1578 lm	920 mm	23 W
1220 mm	2092 lm	1220 mm	30 W
1520 mm	2607 lm	1520 mm	37 W
2220 mm	3807 lm	2220 mm	55 W

i Sonderlängen und Sonderfarben auf Anfrage. Eckverbinder und Längsverbinder möglich





DS

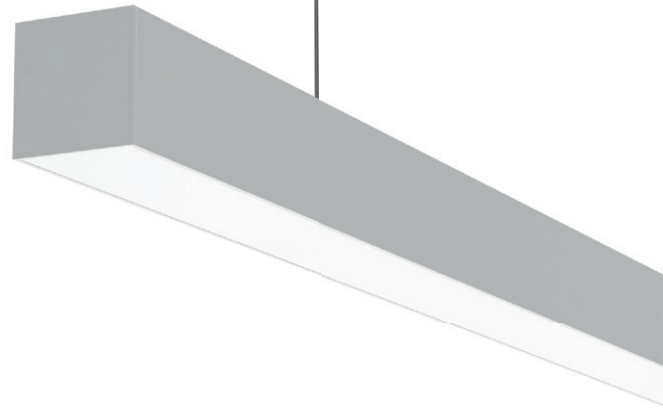
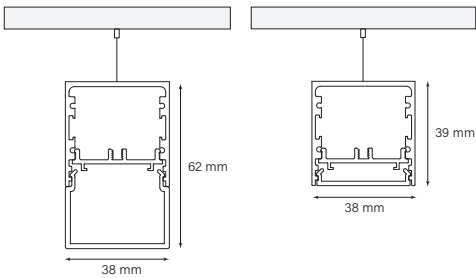
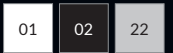

ARTIKELÜBERSICHT

Artikelnummer	① Optik	② Länge	③ Farbe	④ Farbtemperatur	⑤ DIM
DSP ① ② ③ ④ ⑤	O Diffusor opal U Diffusor opal U M Diffusor mikroprismatisch	058 580 mm	01 weiß 02 schwarz 22 eloxiert	3 3000 K 4 4000 K	0 schaltbar 2 DALI DIM
		086 860 mm			
		114 1140 mm			
		149 1490 mm			
		198 1980 mm			

Beispiel:
DS Pendel, Diffusor opal, 580 mm, eloxiert, 3000 K, DALI DIM.
DSPO.058.22.3.2

TECHNISCHE WERTE

Lumen (lm) net.	opal		opal U		mikroprismatisch		Watt (W)	
	3000K	4000K	3000K	4000K	3000K	4000K		
580 mm	1277 lm	1338 lm	1606 lm	1684 lm	1515 lm	1589 lm	580 mm	17 W
860 mm	1915 lm	2007 lm	2409 lm	2526 lm	2272 lm	2383 lm	860 mm	26 W
1140 mm	2553 lm	2677 lm	3213 lm	3368 lm	3030 lm	3177 lm	1140 mm	35 W
1490 mm	3351 lm	3513 lm	4217 lm	4421 lm	3977 lm	4107 lm	1490 mm	46 W
1980 mm	4468 lm	4684 lm	5622 lm	5894 lm	5302 lm	5560 lm	1980 mm	61 W

* Verschiedene Farbtemperaturen auf Anfrage.

i Sonderlängen und Sonderfarben auf Anfrage. Eckverbinder und Längsverbinder möglich
Verschiedene Materialien auf Anfrage (zum Beispiel: Holz, Leder, etc.)



Photo: Mattieu Gafsou
Architect: LOKALARCHITEKTUR



ES

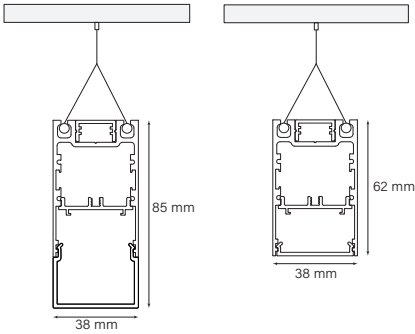

ARTIKELÜBERSICHT

Artikelnummer	① Optik	② Länge	③ Lichtverteilung	④ Farbe	⑤ Farbtemperatur	⑥ DIM
ESP ① ② ③ ④ ⑤ ⑥	O Diffusor opal U Diffusor opal U M Diffusor mikroprismatisch	058 580 mm	1 direkt 2 direkt/indirekt	01 weiß 02 schwarz 22 eloxiert	3 3000 K 4 4000 K	0 schaltbar 2 DALI DIM
		086 860 mm				
		114 1140 mm				
		149 1490 mm				
		198 1980 mm				

Beispiel:
ES Pendel, Diffusor opal, 580 mm, direkt, eloxiert, 3000 K, DALI DIM.
ESP.058.1.22.3.2

TECHNISCHE WERTE

Lumen (lm) net.	opal		opal U		mikroprismatisch		Watt (W)	
	3000K	4000K	3000K	4000K	3000K	4000K		
580 mm	1277 lm	1338 lm	1606 lm	1684 lm	1515 lm	1589 lm	580 mm	17 W
860 mm	1915 lm	2007 lm	2409 lm	2526 lm	2272 lm	2383 lm	860 mm	26 W
1140 mm	2553 lm	2677 lm	3213 lm	3368 lm	3030 lm	3177 lm	1140 mm	35 W
1490 mm	3351 lm	3513 lm	4217 lm	4421 lm	3977 lm	4107 lm	1490 mm	46 W
1980 mm	4468 lm	4684 lm	5622 lm	5894 lm	5302 lm	5560 lm	1980 mm	61 W

* Verschiedene Farbtemperaturen auf Anfrage.
 ⓘ Sonderlängen und Sonderfarben auf Anfrage. Eckverbinder und Längsverbinder möglich
 Verschiedene Materialien auf Anfrage (zum Beispiel: Holz, Leder, etc.)





REFLEKTOREN ES

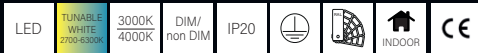

ARTIKELÜBERSICHT

Artikelnummer	① Optik	② Farbtemperatur	③ DIM
E ① ② ③	L LFO Linsentechnologie	3 3000 K	0 schaltbar
	Q Quadrato Reflektor	4 4000 K	2 DALI DIM
	W Wallwaser		

Beispiel:
Reflektoren ES, LFO, 3000 K, DALI DIM.
EL.3.2

TECHNISCHE WERTE

Lumen (lm) net.	LFO		Quadrato		Wallwaser	
	3000K	4000K	3000K	4000K	3000K	4000K
1 Einheit	1750 lm	1900 lm	2750 lm	3000 lm	1530 lm	1660 lm

Watt (W)	LFO	Quadrato	Wallwaser
1 Einheit	25 W	23 W	17 W

LFO
dezente Erscheinung,
geringe Blendung

LFO Linsentechnologie
3 Linsen

Quadrato
vollfacettierter Reflektor,
blendfreie Beleuchtung

Quadrato
8 Reflektoren

Wallwaser
asymmetrisch, für gleich-
mäßige Wandbeleuchtung

Wallwaser
5 Reflektoren





MS

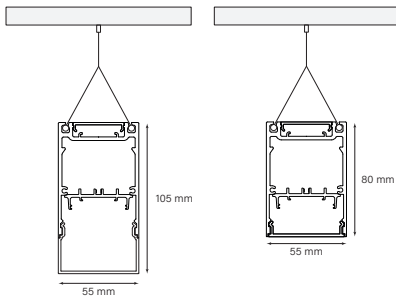
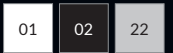

ARTIKELÜBERSICHT

Artikelnummer	① Optik	② Länge	③ Lichtverteilung	④ Farbe	⑤ Farbtemperatur	⑥ DIM
MSP ① ② ③ ④ ⑤ ⑥	O Diffusor opal U Diffusor opal U M Diffusor mikroprismatisch	058 580 mm	1 direkt 2 direkt/indirekt	01 weiß 02 schwarz 22 eloxiert	3 3000 K 4 4000 K	0 schaltbar 2 DALI DIM
		086 860 mm				
		114 1140 mm				
		149 1490 mm				
		198 1980 mm				

Beispiel:
MS Pendel, Diffusor opal, 580 mm, direkt, eloxiert, 3000 K, DALI DIM.
MSP0.058.1.22.3.2

TECHNISCHE WERTE

Lumen (lm) net.	opal, opal U		mikroprismatisch	
	3000K	4000K	3000K	4000K
direkt				
580 mm	1277 lm	1338 lm	1606 lm	1684 lm
860 mm	1915 lm	2007 lm	2409 lm	2526 lm
1140 mm	2553 lm	2677 lm	3213 lm	3368 lm
1490 mm	3351 lm	3513 lm	4217 lm	4421 lm
1980 mm	4468 lm	4684 lm	5622 lm	5894 lm

Watt (W)	
580 mm	17 W
860 mm	26 W
1140 mm	35 W
1490 mm	46 W
1980 mm	61 W

Lumen (lm) net.	opal, opal U		mikroprismatisch	
	3000K	4000K	3000K	4000K
direkt/indirekt				
580 mm	1998 lm	2094 lm	2390 lm	2507 lm
860 mm	3000 lm	3148 lm	3590 lm	3768 lm
1140 mm	3995 lm	4189 lm	4781 lm	5013 lm
1490 mm	5157 lm	5410 lm	6170 lm	6474 lm
1980 mm	6995 lm	7337 lm	8371 lm	8782 lm

Watt (W)	
580 mm	24 W
860 mm	36 W
1140 mm	54 W
1490 mm	49 W
1980 mm	84 W

i Sonderlängen und Sonderfarben auf Anfrage. Eckverbinder und Längsverbinder möglich

* Verschiedene Farbtemperaturen auf Anfrage.





REFLEKTOREN MS



ARTIKELÜBERSICHT

Artikelnummer	① Optik	② Farbtemperatur	③ DIM
M ① ② ③	L LFO Linsentechnologie	3 3000 K	0 schaltbar
	Q Quadrato Reflektor	4 4000 K	2 DALI DIM
	W Wallwasher		

Beispiel:
Reflektoren MS, LFO, 3000 K, DALI DIM.
ML.3.2

TECHNISCHE WERTE

Lumen (lm) net.	LFO		Quadrato		Wallwasher	
	3000K	4000K	3000K	4000K	3000K	4000K
1 Einheit	1750 lm	1900 lm	2750 lm	3000 lm	1530 lm	1660 lm

Watt (W)	LFO	Quadrato	Wallwasher
1 Einheit	25 W	23 W	17 W

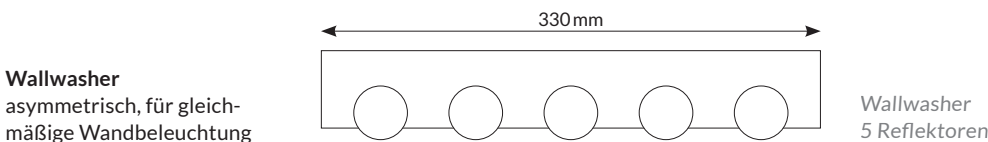
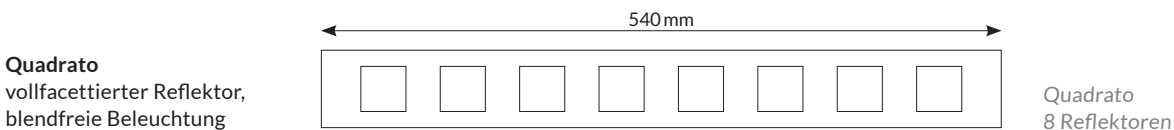
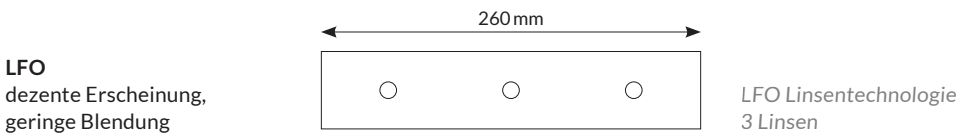

ANWENDUNGEN / USE:

Büros, Foyers, Besprechungsräume, Schulen, Musikräume, etc.

Durch die Schwenkfunktion des Akustikelements kann fast jede Licht- und Akustiklösung erreicht werden.





AKUSTIK



01

02

22

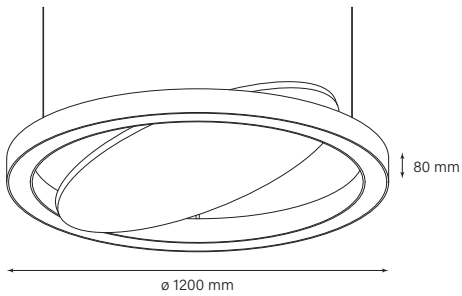

ARTIKELÜBERSICHT

Artikelnummer	① Optik	② Durchmesser	③ Farbe	④ Farbtemperatur	⑤ DIM
AKP ① ② ③ ④ ⑤	O Diffusor opal	120 ø 1200 mm	01 weiß	3 3000 K	0 schaltbar 2 DALI DIM
	M Diffusor mikroprismatisch		02 schwarz		
			22 eloxiert	4 4000 K	

Beispiel:

Akustik Pendel, Diffusor opal, ø 1200 mm, eloxiert, 3000 K, DALI DIM.
AKP0.120.22.3.2

TECHNISCHE WERTE

Lumen (lm) net.	opal		mikroprismatisch		Watt (W)
	3000K	4000K	3000K	4000K	
ø 1200 mm	6340 lm	6580 lm	7250 lm	7520 lm	ø 1200 mm 84 W

Produkteigenschaften

Schallabsorption: Klasse A, aw 0.9/0.95 bei 200/500 mm Abhängetiefe
Brandklasse: Schwer entflammbar, C-s2-d0 nach ISO EN 13501-1

Umweltfreundlich: Das Material besteht mehrheitlich aus Recyclingfasern und ist zu 100% recyclingfähig. Geringer Energieaufwand in der Produktion. Kurze Transportwege durch regionale Produktion - Made in Austria

* Verschiedene Farbtemperaturen auf Anfrage.

i Reflektoren auf Anfrage.

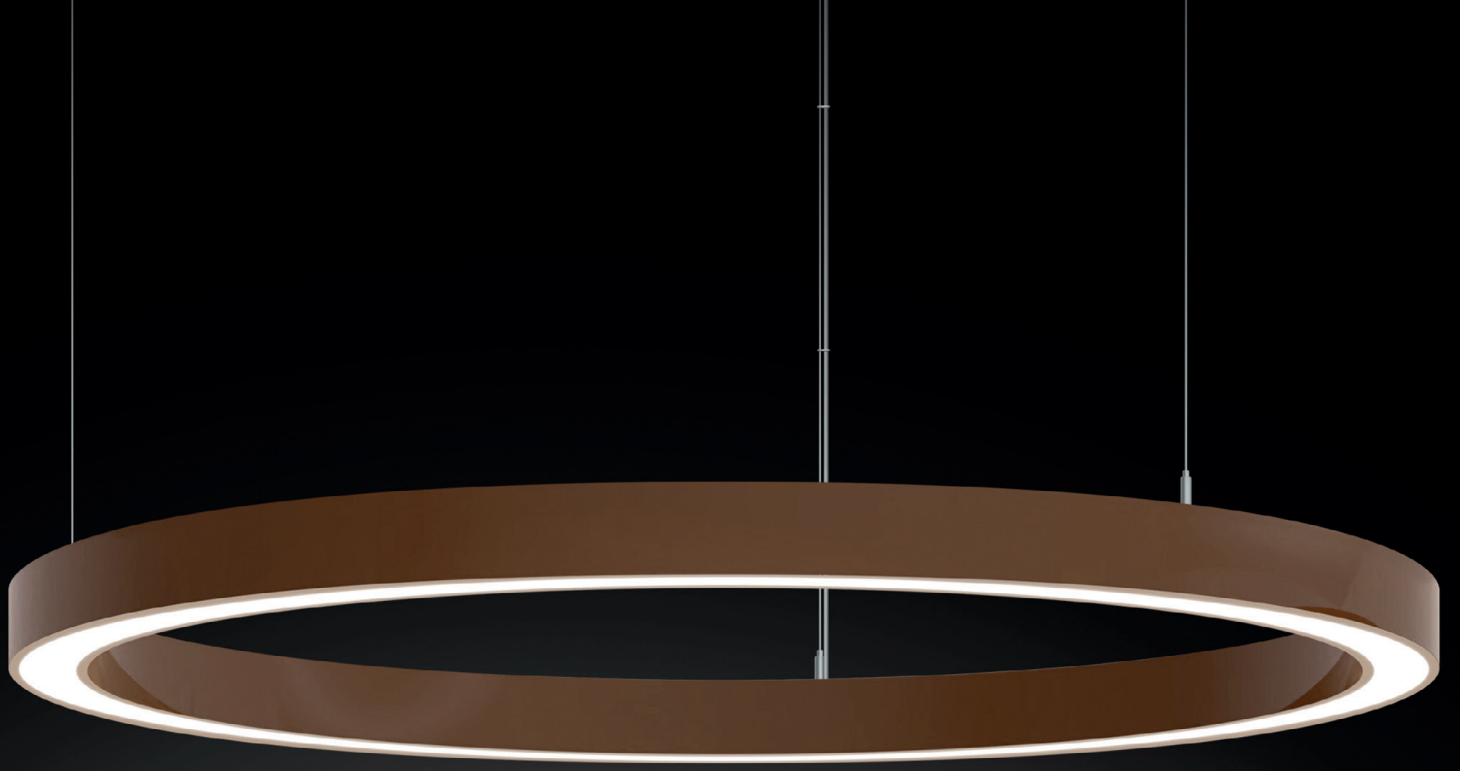



CIRC

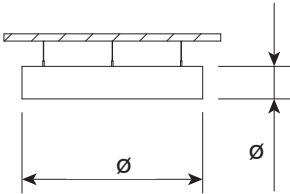

ARTIKELÜBERSICHT

Artikelnummer	① Optik	② Durchmesser	③ Farbe	④ Farbtemperatur	⑤ Lichtverteilung	⑥ DIM
CIP ① ② ③ ④ ⑤ ⑥	○ Diffusor opal	65 ø 650 mm	R RAL nach Wahl	3 3000 K	1 direkt 2 direkt/indirekt	0 schaltbar 2 DALI DIM
		90 ø 900 mm		4 4000 K		
		120 ø 1200 mm				
		150 ø 1500 mm				
		180 ø 1800 mm				

Beispiel:

Circ Diffusor opal, 1200 mm, weiß, 3000 K, DALI DIM.
CIP0.120.01.3.2

TECHNISCHE WERTE

Lumen (lm) net.	opal	
direkt	3000K	4000K
650 mm	3630 lm	3630 lm
900 mm	5450 lm	5450 lm
1200 mm	7260 lm	7260 lm
1500 mm	9075 lm	9075 lm
1800 mm	10890 lm	10890 lm

Watt (W)	
650 mm	40 W
900 mm	60 W
1200 mm	80 W
1500 mm	99 W
1800 mm	116 W

Lumen (lm) net.	opal	
direkt/indirekt	3000K	4000K
650 mm	3630 lm	3630 lm
900 mm	5450 lm	5450 lm
1200 mm	7260 lm	7260 lm
1500 mm	9075 lm	9075 lm
1800 mm	10890 lm	10890 lm

Watt (W)	
650 mm	40 W
900 mm	60 W
1200 mm	80 W
1500 mm	99 W
1800 mm	116 W

* Verschiedene Farbtemperaturen auf Anfrage.





LFO RINGLEUCHE



01 02 22

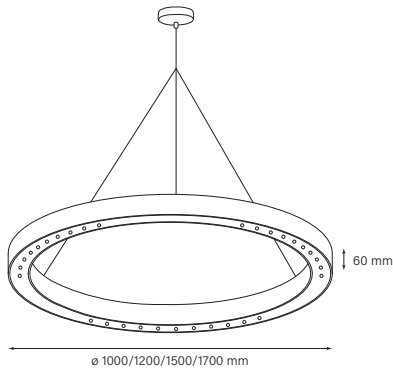

ARTIKELÜBERSICHT

Artikelnummer	① Optik	② Durchmesser	③ Farbe	④ Farbtemperatur	⑤ DIM
LFP ① ② ③ ④ ⑤	L Linsentechnologie	100 ø 1000 mm*	01 weiß	3 3000 K	0 schaltbar
		120 ø 1200 mm*	02 schwarz		
		150 ø 1500 mm	22 eloxiert	4 4000 K	2 DALI DIM
		170 ø 1700 mm			

Beispiel:

LFO Ringleuchte Pendel, Linsentechnologie, ø 1000 mm, eloxiert, 3000 K, DALI DIM.
LFH0.100.22.3.2

TECHNISCHE WERTE

Lumen (lm) net.	3000K		4000K	
	ø 1000 mm	5500 lm	5950 lm	ø 1000 mm
ø 1200 mm	5500 lm	5950 lm	ø 1200 mm	110 W
ø 1500 mm	6800 lm	7300 lm	ø 1500 mm	140 W
ø 1700 mm	7900 lm	8400 lm	ø 1700 mm	160 W

* Verschiedene Farbtemperaturen auf Anfrage.

* Akustikleuchte auf Anfrage.





RS

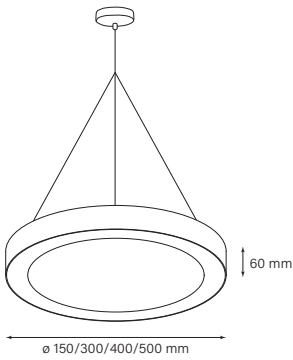
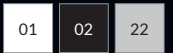

ARTIKELÜBERSICHT

Artikelnummer	① Optik	② Durchmesser	③ Farbe	④ Farbtemperatur	⑤ DIM
RSP	O Diffusor opal K Diffusor klar *2	015 ø 150 mm	01 weiß 02 schwarz 22 eloxiert	2 2700 K (nur bei ø 150 mm möglich) 3 3000 K 4 4000 K	0 schaltbar 2 DALI DIM
		030 ø 300 mm			
		040 ø 400 mm			
		050 ø 500 mm			
		① ② ③ ④ ⑤			

Beispiel:
RS Pendel, Diffusor opal, ø 300 mm, eloxiert, 3000 K, DALI DIM.
RSP0.030.22.3.2

TECHNISCHE WERTE

Lumen (lm) net.	opal			klar			Watt (W)	
	2700K	3000K	4000K	2700K	3000K	4000K		
ø 150 mm	700 lm		1338 lm	950 lm		950 lm	ø 150 mm	9 W
ø 300 mm		1400 lm	1575 lm		1900 lm	2130 lm	ø 300 mm	12 W
ø 400 mm		4200 lm	4720 lm		5700 lm	6410 lm	ø 400 mm	36 W
ø 500 mm		5600 lm	6300 lm		7600 lm	8550 lm	ø 500 mm	48 W

* Verschiedene Farbtemperaturen auf Anfrage.

i Sonderlängen und Sonderfarben auf Anfrage. Eckverbinder und Längsverbinder möglich
Verschiedene Materialien auf Anfrage (zum Beispiel: Holz, Leder, etc.)



*2 Diffusor abstehend.





XS

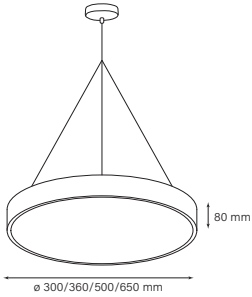
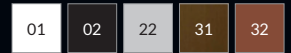

ARTIKELÜBERSICHT

Artikelnummer	① Optik	② Durchmesser	③ Farbe	④ Farbtemperatur	⑤ DIM
XSP ① ② ③ ④ ⑤	O Diffusor opal M Diffusor mikroprismatisch	030 ø 300 mm	01 weiß	3 3000 K	0 schaltbar 2 DALI DIM
		036 ø 360 mm	02 schwarz		
		050 ø 500 mm	22 eloxiert		
		065 ø 650 mm	31 Stahl brüniert		
			32 Stahl rostig		

Beispiel:

XS Pendel, Diffusor opal, ø 300 mm, eloxiert, 3000 K, DALI DIM.
XSP0.030.22.3.2

TECHNISCHE WERTE

Lumen (lm) net.	opal	mikro	Watt (W)	
ø 300 mm	2100 lm	2400 lm	ø 300 mm	20 W
ø 360 mm	2450 lm	2800 lm	ø 300 mm	27 W
ø 500 mm	3500 lm	4000 lm	ø 500 mm	30 W
ø 650 mm	5600 lm	6400 lm	ø 650 mm	34 W

* Verschiedene Farbtemperaturen auf Anfrage.

i Sonderlängen und Sonderfarben auf Anfrage. Eckverbinder und Längsverbinder möglich





CUP

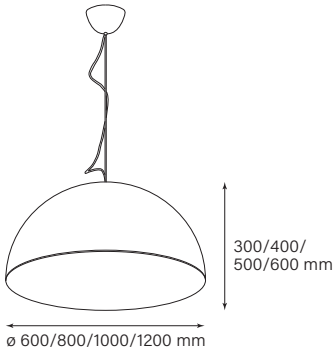

ARTIKELÜBERSICHT

Artikelnummer	① Durchmesser	② Material	③ Außenfarbe	④ Innenfarbe	⑤ Stromkabel
CUP ① ② ③ ④ ⑤	060 ø 600 mm	21 Aluminium	01 schwarz		01 weiß
	080 ø 800 mm		02 weiß	02 weiß	09 schwarz
	100 ø 1000 mm		03 grau	03 grau	06 grau
	120 ø 1200 mm		04 rot	04 rot	20 braun
			05 gelb	05 gelb	33 rot
			06 orange	06 orange	10 gelb
		32 Edelstahl	07 grün	07 grün	11 orange
			08 blau	08 blau	51 blau
			30 Stahl Natur	30 Stahl Natur	16 Kupfer
			31 Stahl brüniert	60 Blattgold	21 Beige
			32 Stahl rostig		90 schwarz weiß

Stromkabel / Power cable

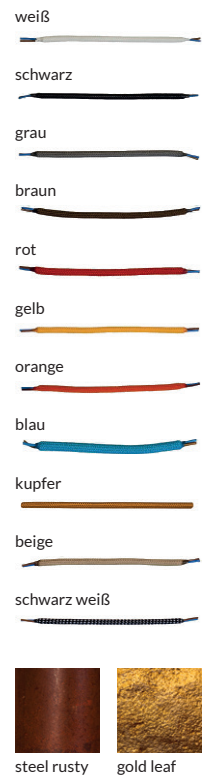

Beispiel:
Cup Pendel, ø 600 mm, Aluminium, schwarz, Blattgold
CUP060.21.01.60.09

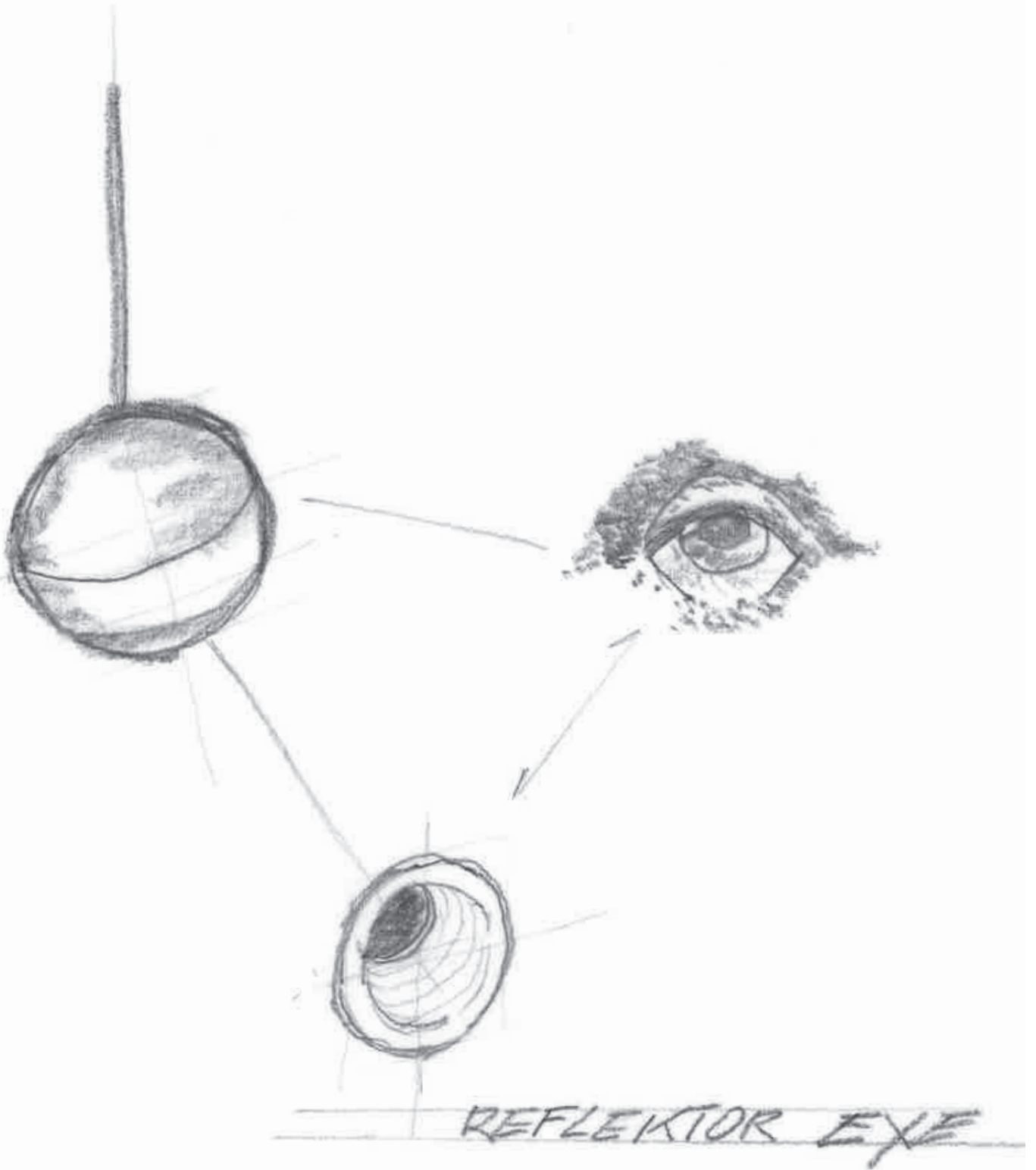



EYE



02

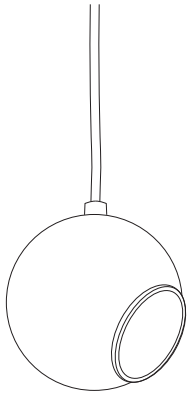

ARTIKELÜBERSICHT

Artikelnummer	① Optik	② Durchmesser	③ Farbe	④ Stromkabel	⑤ DIM	Stromkabel / Power cable
EYE ① ② ③ ④ ⑤	R Reflektor	ø 90 mm	02 schwarz	01 weiß	0 Schaltbar 2 DALI DIM	weiß
				09 schwarz		schwarz
				06 grau		grau
				20 braun		braun
				33 rot		rot
				10 gelb		gelb
				11 orange		orange
				51 blau		blau
				16 Kupfer		kupfer
				21 Beige		beige
90 schwarz weiß	schwarz weiß					

Beispiel:
Eye Pendel, schwarz
EYE09



einzigartige Rillentechnologie





NAKED

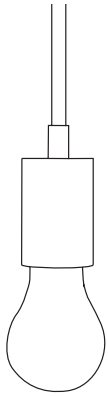

ARTIKELÜBERSICHT

Artikelnummer	① Optik	② Durchmesser	③ Farbe	④ Stromkabel	⑤ DIM	Stromkabel / Power cable
NA ① ② ③ ④ ⑤	1x E27 max. 35W	ø 50 mm	01 Weiß 02 schwarz 22 Silber	01 weiß 09 schwarz 06 grau 20 braun 33 rot 10 gelb 11 orange 51 blau 16 Kupfer 21 Beige 90 schwarz weiß	Abhängig Leuchtmittel	weiß schwarz grau braun rot gelb orange blau kupfer beige schwarz weiß

Beispiel:
Naked Pendel, schwarz
NA09



EINBAULEUCHTEN



Photo: Mattieu Gafsou
Architect: LOKALARCHITEKTUR



AS

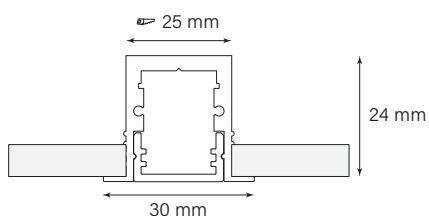

ARTIKELÜBERSICHT

Artikelnummer	① Optik	② Länge	③ Farbe	④ Farbtemperatur	⑤ DIM
ASE ① ② ③ ④ ⑤	○ Diffusor opal	062 620 mm	01 weiß 02 schwarz 22 eloxiert	2 2700 K 4 4000 K	0 schaltbar 2 DALI DIM
		092 920 mm			
		122 1220 mm			
		152 1520 mm			
		222 2220 mm			

Beispiel:

AS Einbau, Diffusor opal, 620 mm, eloxiert, 4000 K, DALI DIM.

ASEO.062.22.4.2

TECHNISCHE WERTE

Lumen (lm) net.	opal	Watt (W)	
620 mm	1063 lm	620 mm	15 W
920 mm	1578 lm	920 mm	23 W
1220 mm	2092 lm	1220 mm	30 W
1520 mm	2607 lm	1520 mm	37 W
2220 mm	3807 lm	2220 mm	55 W

i Sonderlängen und Sonderfarben auf Anfrage. Eckverbinder und Längsverbinder möglich





ES



01 02 22

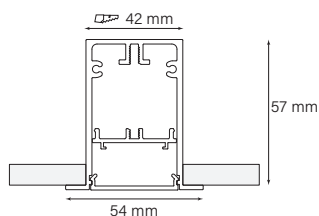

ARTIKELÜBERSICHT

Artikelnummer	① Optik	② Länge	③ Farbe	④ Farbtemperatur	⑤ DIM
ESE ① ② ③ ④ ⑤	O Diffusor opal U Diffusor opal U	058 580 mm	01 weiß 02 schwarz 22 eloxiert	3 3000 K 4 4000 K	0 schaltbar 2 DALI DIM
		086 860 mm			
		114 1140 mm			
		149 1490 mm			
		198 1980 mm			

Beispiel:

ES Einbau, Diffusor opal, 580 mm, eloxiert, 4000K, DALI DIM.
ESEO.058.22.4.2

TECHNISCHE WERTE

Lumen (lm) net.	opal, opal U		Watt (W)	
	3000K	4000K		
580 mm	728 lm	765 lm	580 mm	7 W
850 mm	1092 lm	1145 lm	850 mm	11 W
1140 mm	1456 lm	1526 lm	1140 mm	15 W
1490 mm	1911 lm	2004 lm	1490 mm	19 W
1980 mm	2548 lm	2671 lm	1980 mm	26 W

* Verschiedene Farbtemperaturen auf Anfrage.

! Sonderlängen und Sonderfarben auf Anfrage. Eckverbinder und Längsverbinder möglich





MS

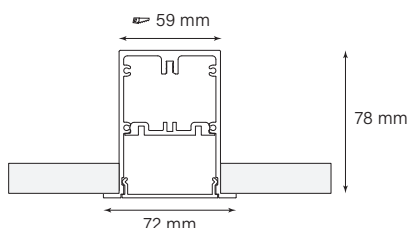
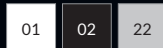

ARTIKELÜBERSICHT

Artikelnummer	① Optik	② Länge	③ Farbe	④ Farbtemperatur	⑤ DIM
MSE ① ② ③ ④ ⑤	O Diffusor opal U Diffusor opal U M Diffusor mikroprismatisch	058 580 mm	01 weiß 02 schwarz 22 eloxiert	3 3000 K 4 4000 K	0 schaltbar 2 DALI DIM
		086 860 mm			
		114 1140 mm			
		149 1490 mm			
		198 1980 mm			

Beispiel:

MS Einbau, Diffusor opal, 580 mm, eloxiert, 3000 K, DALI DIM.
MSEO.058.22.3.2

TECHNISCHE WERTE

Lumen (lm) net.	opal, opal U		mikroprismatisch		Watt (W)	
	3000K	4000K	3000K	4000K		
580 mm	728 lm	765 lm	884 lm	927 lm	580 mm	7 W
860 mm	1092 lm	1145 lm	1326 lm	1390 lm	860 mm	11 W
1140 mm	1456 lm	1526 lm	1763 lm	1853 lm	1140 mm	15 W
1490 mm	1911 lm	2004 lm	2321 lm	2431 lm	1490 mm	19 W
1980 mm	2548 lm	2671 lm	3094 lm	3243 lm	1980 mm	26 W

* Verschiedene Farbtemperaturen auf Anfrage.

i Sonderlängen und Sonderfarben auf Anfrage. Eckverbinder und Längsverbinder möglich

CUBE

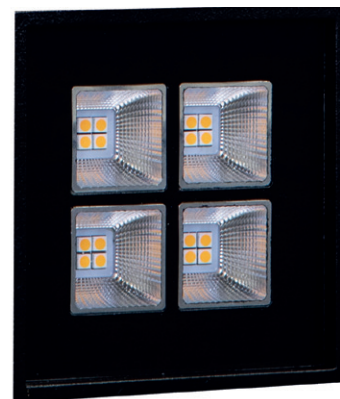
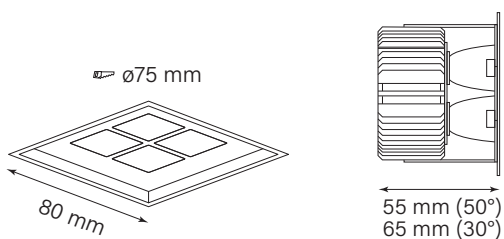
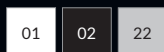

ARTIKELÜBERSICHT

Artikelnummer	① Optik	② Größe	③ Ausstrahlwinkel	④ Farbe	⑤ Farbtemp.	⑥ DIM
CUE ① ② ③ ④ ⑤ ⑥	Q Quadrato	080 80 mm	3 30° 5 50°	01 weiß 02 schwarz 22 eloxiert	3 3000K 4 4000K	0 schaltbar 2 DALI DIM

Beispiel:
CUBE Einbau, Quadrato Reflektor, 80 mm, 30°, eloxiert, 3000K, DALI DIM.
CUEQ.080.3.22.3.2

TECHNISCHE WERTE

Lumen (lm) net.	Quadrato		Watt (W)
	3000K	4000K	
80 mm	1790 lm	1910 lm	13 W

* Verschiedene Farbtemperaturen auf Anfrage.



TUBE



01

02

22

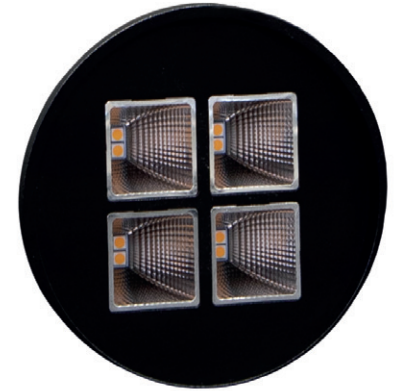
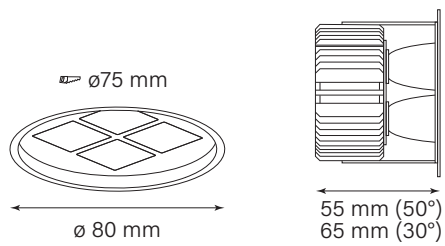

ARTIKELÜBERSICHT

Artikelnummer	① Optik	② Größe	③ Ausstrahlwinkel	④ Farbe	⑤ Farbtemp.	⑥ DIM
TUE ① ② ③ ④ ⑤ ⑥	Q Quadrato	080 ø 80 mm	3 30° 5 50°	01 weiß 02 schwarz 22 eloxiert	3 3000K 4 4000K	0 schaltbar 2 DALI DIM

Beispiel:

TUBE Einbau, Quadrato Reflektor, ø 80 mm, 30°, eloxiert, 3000K, DALI DIM.
TUEQ.080.3.22.3.2

TECHNISCHE WERTE

Lumen (lm) net.	Quadrato		Watt (W)
	3000K	4000K	
ø 80 mm	1790 lm	1910 lm	ø 80 mm 13 W

* Verschiedene Farbtemperaturen auf Anfrage.



WANDLEUCHTEN



BS-H

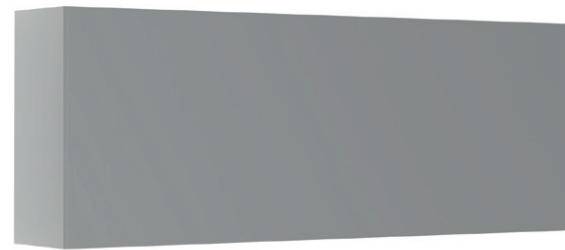
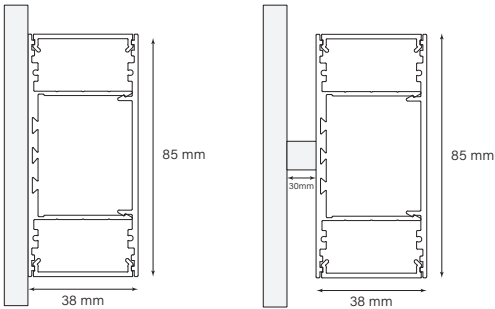
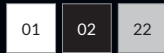

ARTIKELÜBERSICHT

Artikelnummer	① Montageart	② Optik	③ Ausstrahlwinkel	④ Farbe	⑤ Farbtemp.	⑥ DIM
B ① ② ③ ④ ⑤ ⑥	A Direkte Wandmontage W Wandmontage mit Halterung	O Diffusor opal M Diffusor mikroprismatisch	058 580 mm	01 weiß 02 schwarz 22 eloxiert	3 3000K 4 4000K	0 schaltbar 2 DALI DIM
			086 860 mm			
			114 1140 mm			
			149 1490 mm			
			198 1980 mm			

Beispiel:

BS-H Wandleuchte, Direkte Wandmontage, Diffusor opal, 580 mm, eloxiert, 3000 K, DALI DIM.
BAO.058.22.3.2

TECHNISCHE WERTE

Lumen (lm) net.	opal, opal U		mikroprismatisch		Watt (W)	
	3000K	4000K	3000K	4000K		
580 mm	2546 lm	2670 lm	3030 lm	3177 lm	580 mm	35 W
860 mm	3819 lm	4005 lm	4545 lm	4766 lm	860 mm	52 W
1140 mm	5093 lm	5339 lm	6059 lm	6354 lm	1140 mm	69 W
1490 mm	6684 lm	7008 lm	7953 lm	8340 lm	1490 mm	91 W
1980 mm	8912 lm	9344 lm	10604 lm	11120 lm	1980 mm	121 W

* Verschiedene Farbtemperaturen auf Anfrage.

i Sonderlängen und Sonderfarben auf Anfrage. Eckverbinder und Längsverbinder möglich



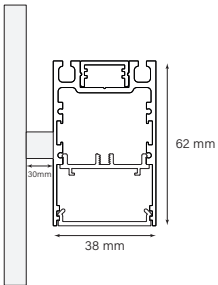
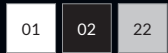

ARTIKELÜBERSICHT

Artikelnummer	① Optik	② Länge	③ Lichtverteilung	④ Farbe	⑤ Farbtemperatur	⑥ DIM
ESW ① ② ③ ④ ⑤ ⑥	O Diffusor opal U Diffusor opal U	058 580 mm	1 direkt 2 direkt/indirekt	01 weiß 02 schwarz 22 eloxiert	3 3000 K 4 4000 K	0 schaltbar 2 DALI DIM
		086 860 mm				
		114 1140 mm				
		149 1490 mm				
		198 1980 mm				

Beispiel:
 ES Wandleuchte, Diffusor opal, 580 mm, direkt, eloxiert, 3000 K, DALI DIM.
 ESW0.058.1.22.3.2

TECHNISCHE WERTE

Lumen (lm) net.	opal, opal U		mikroprismatisch	
	3000K	4000K	3000K	4000K
direkt				
580 mm	1277 lm	1338 lm	1606 lm	1684 lm
860 mm	1915 lm	2007 lm	2409 lm	2526 lm
1140 mm	2553 lm	2677 lm	3213 lm	3368 lm
1490 mm	3351 lm	3513 lm	4217 lm	4421 lm
1980 mm	4468 lm	4684 lm	5622 lm	5894 lm

Watt (W)	
580 mm	17 W
860 mm	26 W
1140 mm	35 W
1490 mm	46 W
1980 mm	61 W

Lumen (lm) net.	opal, opal U		mikroprismatisch	
	3000K	4000K	3000K	4000K
direkt/indirekt				
580 mm	1694 lm	1777 lm	1952 lm	2046 lm
860 mm	2541 lm	2665 lm	2928 lm	3069 lm
1140 mm	3389 lm	3553 lm	3904 lm	4093 lm
1490 mm	4448 lm	4664 lm	5124 lm	5372 lm
1980 mm	5930 lm	6218 lm	6832 lm	7162 lm

Watt (W)	
580 mm	24 W
860 mm	36 W
1140 mm	54 W
1490 mm	49 W
1980 mm	84 W

❗ Sonderlängen und Sonderfarben auf Anfrage. Eckverbinder und Längsverbinder möglich

* Verschiedene Farbtemperaturen auf Anfrage.



MS

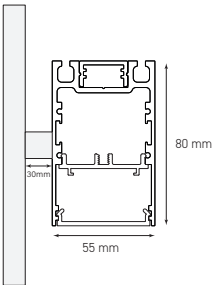
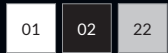

ARTIKELÜBERSICHT

Artikelnummer	① Optik	② Länge	③ Lichtverteilung	④ Farbe	⑤ Farbtemperatur	⑥ DIM
MSW ① ② ③ ④ ⑤ ⑥	O Diffusor opal U Diffusor opal U	058 580 mm	1 direkt 2 direkt/indirekt	01 weiß 02 schwarz 22 eloxiert	3 3000 K 4 4000 K	0 schaltbar 2 DALI DIM
		086 860 mm				
		114 1140 mm				
		149 1490 mm				
		198 1980 mm				

Beispiel:
MS Wandleuchte, Diffusor opal, 580 mm, direkt, eloxiert, 3000 K, DALI DIM.
MSW0.058.1.22.3.2

TECHNISCHE WERTE

Lumen (lm) net.	opal, opal U		mikroprismatisch	
	3000K	4000K	3000K	4000K
direkt				
580 mm	1277 lm	1338 lm	1606 lm	1684 lm
860 mm	1915 lm	2007 lm	2409 lm	2526 lm
1140 mm	2553 lm	2677 lm	3213 lm	3368 lm
1490 mm	3351 lm	3513 lm	4217 lm	4421 lm
1980 mm	4468 lm	4684 lm	5622 lm	5894 lm

Watt (W)	
580 mm	17 W
860 mm	26 W
1140 mm	35 W
1490 mm	46 W
1980 mm	61 W

Lumen (lm) net.	opal, opal U		mikroprismatisch	
	3000K	4000K	3000K	4000K
direkt/indirekt				
580 mm	1694 lm	1777 lm	1952 lm	2046 lm
860 mm	2541 lm	2665 lm	2928 lm	3069 lm
1140 mm	3389 lm	3553 lm	3904 lm	4093 lm
1490 mm	4448 lm	4664 lm	5124 lm	5372 lm
1980 mm	5930 lm	6218 lm	6832 lm	7162 lm

Watt (W)	
580 mm	24 W
860 mm	36 W
1140 mm	54 W
1490 mm	49 W
1980 mm	84 W

❗ Sonderlängen und Sonderfarben auf Anfrage. Eckverbinder und Längsverbinder möglich

* Verschiedene Farbtemperaturen auf Anfrage.

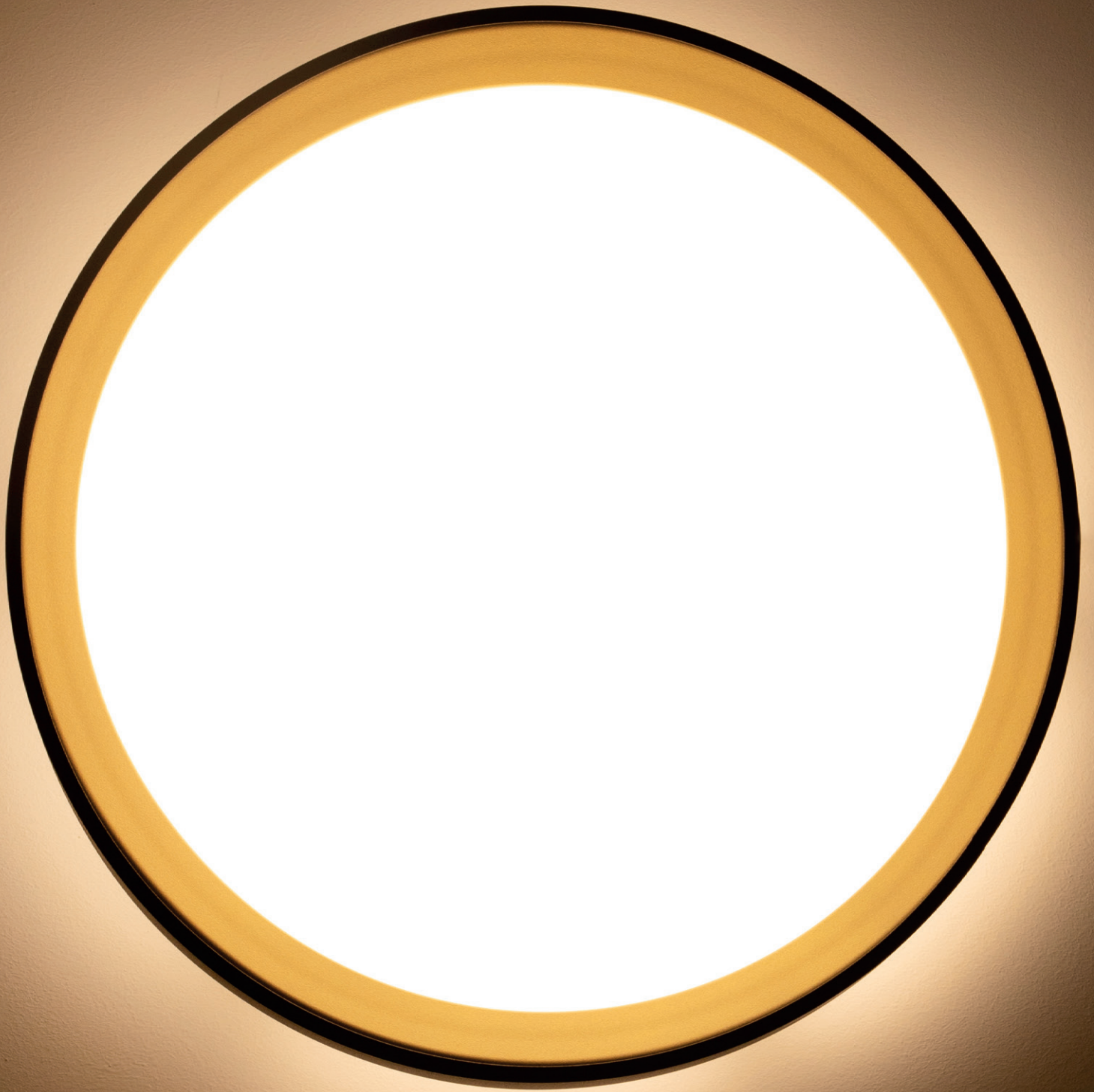

ROUND



01

02

22

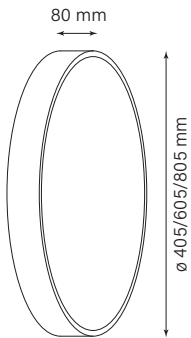

ARTIKELÜBERSICHT

Artikelnummer	① Optik	② Durchmesser	③ Farbe	④ Farbtemperatur	⑤ DIM
ROW ① ② ③ ④ ⑤	○ Diffusor opal	040 ø 405 mm	01 weiß	3 3000 K	0 schaltbar
		060 ø 605 mm	02 schwarz		2 DALI DIM
		080 ø 805 mm	22 eloxiert		

Beispiel:

Round Wandleuchte, Diffusor opal, ø 405 mm, eloxiert, 3000 K, DALI DIM.
ROAO.040.22.3.2

TECHNISCHE WERTE

Lumen (lm) net.		Watt (W)	
ø 405 mm	3880 lm	ø 405 mm	30 W
ø 605 mm	3900 lm	ø 605 mm	28 W
ø 805 mm	5200 lm	ø 805 mm	28 W



Ring in verschiedenen Farben erhältlich.

* Verschiedene Farbtemperaturen auf Anfrage.

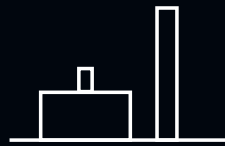

TISCH- & STEHLEUCHTEN





DS



01 02 22

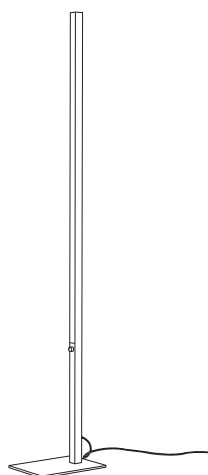

ARTIKELÜBERSICHT

Artikelnummer	① Optik	② Länge	③ Farbe	④ Farbtemperatur	⑤ DIM
DSS ① ② ③ ④ ⑤	O Diffusor opal U Diffusor opal U	058 580 mm	01 weiß 02 schwarz 22 eloxiert	3 3000 K 4 4000 K	0 schaltbar 2 DALI DIM
		086 860 mm			
		114 1140 mm			
		149 1490 mm			
		198 1980 mm			

Beispiel:

DS Stehleuchte, Diffusor opal, 580 mm, eloxiert, 3000 K, DALI DIM.

DSSO.058.22.3.2

TECHNISCHE WERTE

Lumen (lm) net.	opal, opal U		Watt (W)	
	3000K	4000K		
580 mm	728 lm	765 lm	580 mm	7 W
850 mm	1092 lm	1145 lm	850 mm	11 W
1140 mm	1456 lm	1526 lm	1140 mm	15 W
1490 mm	1911 lm	2004 lm	1490 mm	19 W
1980 mm	2548 lm	2671 lm	1980 mm	26 W

* Verschiedene Farbtemperaturen auf Anfrage.





KONTOR



01

02

22

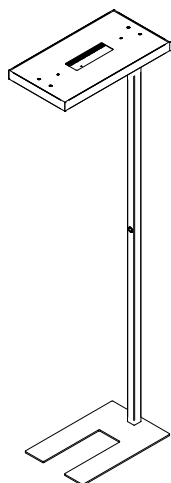

ARTIKELÜBERSICHT

Artikelnummer	① Optik	② Länge	③ Farbe	④ Farbtemperatur	⑤ DIM
KO ① ② ③ ④ ⑤	M Diffusor mikroprismatisch	194 1945 mm	01 Weiß 02 Schwarz 22 eloxiert	4 4000 K	0 schaltbar 2 DALI DIM

Beispiel:

KO Stehleuchte, Diffusor mikroprismatisch, 1945 mm, eloxiert, 4000K, DALI DIM.

KOM.194.22.4.2

TECHNISCHE WERTE

Lumen (lm) net.		Watt (W)	
1945 mm	9500 lm	1945 mm	75 W





OFFICE TWO



01

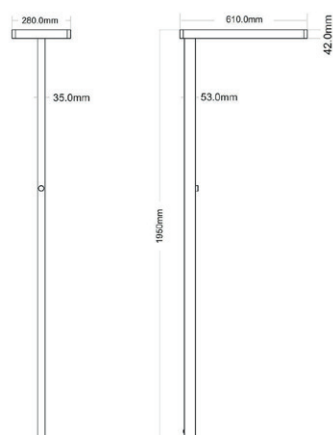

ARTIKELÜBERSICHT

Artikelnummer	① Optik	② Länge	③ Farbe	④ Farbtemperatur	⑤ DIM
O2S ① ② ③ ④ ⑤	M Diffusor Mikroprismatisch	195 1950 mm	01 Silber	4 4000 K	0 DIM Drehregler

Beispiel:

Office Two Stehleuchte, Diffusor mikroprismatisch, 1950 mm, silber, 4000 K, DIM Drehregler.

O2SM.195.01.4.0

TECHNISCHE WERTE

Lumen (lm) net.		Watt (W)	
	4000K		
1950 mm	8300 lm	1950 mm	80 W





OFFICE THREE



01

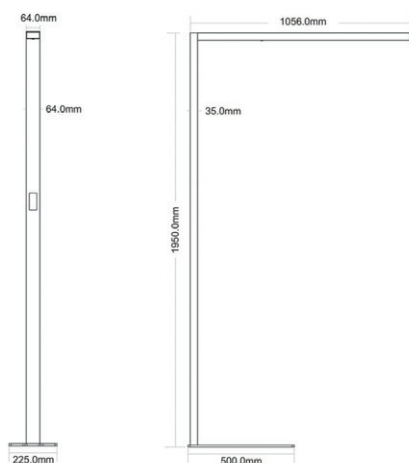

ARTIKELÜBERSICHT

Artikelnummer	① Optik	② Länge	③ Farbe	④ Farbtemperatur	⑤ DIM
O3S ① ② ③ ④ ⑤	M Diffusor Mikroprismatisch	195 1950 mm	01 Silber 02 Weiß 03 Schwarz	4 4000 K	0 DIM über Touchfeld

Beispiel:

Office Three Stehleuchte, Diffusor mikroprismatisch, 1950 mm, weiß, 4000 K, DIM über Touchfeld.
O3SM.195.01.4.0

TECHNISCHE WERTE

Lumen (lm) net.		Watt (W)	
1950 mm	9600 lm	1950 mm	80 W

Hinweis:

Integrierter Bewegungs- und Helligkeitssensor





UNO



01 02 22

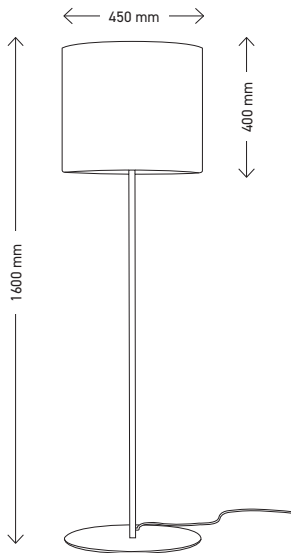

ARTIKELÜBERSICHT

Artikelnummer	① Art	② Bestückung	③ Farbe
U ① .1000	S Stehleuchte T Tischleuchte	1x E27 max. 35W	01 schwarz, mit Fußschalter 02 schwarz, mit Fußdimmer 03 Holz, rot, mit Fußschalter 04 Holz, rot, mit Fußdimmer 05 Holz, natur, mit Fußschalter 06 Holz, natur, mit Fußdimmer
U ① .1001			
U ① .1050			
U ① .1051			
U ① .1100			
U ① .1101			

Beispiel:

UNO Stehleuchte, Holz, natur, mit Fußschalter
US.1100

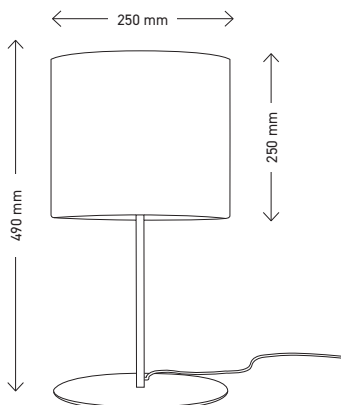



LED BÄNDER & ZUBEHÖR



SPRIMEFLEX-V120

1 DC2
37DID

37DID

1 DC24U+

FLEX-V120

LED BÄNDER & ZUBEHÖR

LED STRIPE 4,8W

Flexibler LED-Streifen, selbstklebend. Nur auf wärmeableitenden Unterlagen montieren.
 ✂→ alle 100 mm, Breite 8 mm



Artikelnummer	Farbtemperatur	Watt	Lumen
LS-4,8-2700-20	2700 K	4,8 W/m	400 lm/m
LS-4,8-2700-20	4000 K	4,8 W/m	400 lm/m

LED STRIPE 9,6W

Flexibler LED-Streifen, selbstklebend. Nur auf wärmeableitenden Unterlagen montieren.
 ✂→ alle 50 mm, Breite 8 mm



Artikelnummer	Farbtemperatur	Watt	Lumen
LS-9,6-2700-20	2700 K	9,6 W/m	950 lm/m
LS-9,6-4000-20	4000 K	9,6 W/m	950 lm/m

LED STRIPE 15W

Flexibler LED-Streifen, selbstklebend. Nur auf wärmeableitenden Unterlagen montieren.
 ✂→ alle 50 mm, Breite 8 mm



Artikelnummer	Farbtemperatur	Watt	Lumen
LS-15-2700-20	2700 K	15 W/m	1500 lm/m
LS-15-4000-20	4000 K	15 W/m	1500 lm/m

LED STRIPE 20W

Flexibler LED-Streifen, selbstklebend. Nur auf wärmeableitenden Unterlagen montieren.
 ✂→ alle 25 mm, Breite 12 mm



Artikelnummer	Farbtemperatur	Watt	Lumen
LS-20-2700-20	2700 K	20 W/m	2000 lm/m
LS-20-4000-20	4000 K	20 W/m	2000 lm/m

LED PROFILE

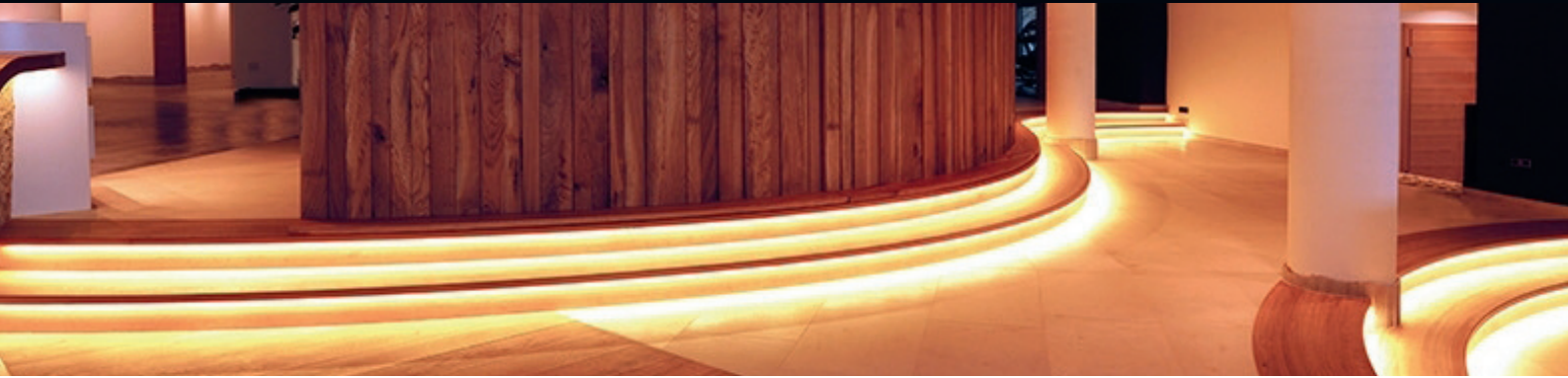

PROFILE UND ABDECKUNGEN FÜR LED STRIPES

LED Profile aus eloxiertem Aluminium, Kunststoffabdeckung aus Polycarbonat
 Led Profil und Abdeckung für homogenes Lichtbild. Geeignet zur Montage und Kühlung von LED Stripes

Artikelnummer	Abb.	Typ	Maße L x B x H
IA 95-13813-42	1	Aufbau-Profil 38, micro, eloxiert	2000 x 17,2 x 9,2 mm
IA 95-14040-42	2	Einbau-Profil 39, micro, eloxiert	2000 x 23,3 x 9,2 mm
IA 95-14043-42	3	Eck-Profil 40, eloxiert	2000 x 18,5 x 18,5 mm
IA 95-14113-42200	4	Aufbau-Profil 42, flach, eloxiert	2000 x 19 x 13 mm
IA 95-14116-42200	5	Aufbau-Profil 43, hoch, eloxiert	2000 x 19 x 20 mm
IA 94-14214-62200	6	Abdeckung, flach, opal	2000 x ca. 15,5 x ca. 5,5 mm
ASA2000.22	7	AS Profil Aufbau, eloxiert	L = 2000 mm
ASE2000.22	8	AS Profil Einbau, eloxiert	L = 2000 mm
ASH2000.22	9	AS Profil Pendel, eloxiert	L = 2000 mm

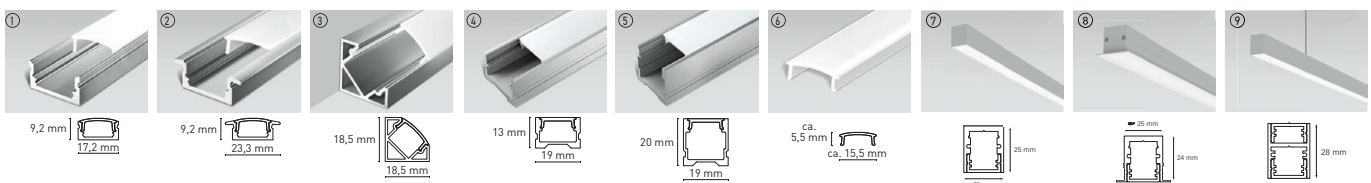

ZUBEHÖR FÜR PROFILE

Kit für Profile bestehen aus je 4 Stk. Befestigungsclips + Endstücke

Artikelnummer	Typ
IA 84-90380-51	Kit für Aufbau-Profil 38
IA 84-90390-51	Kit für Einbau-Profil 39
IA 84-90400-51	Kit für Eck-Profil 40
IA 84-90420-51	Kit für Aufbau-Profil 42
IA 84-90430-51	Kit für Aufbau-Profil 43

LED TREIBER

LED-KONSTANTSPANNUNGSTREIBER RM - ON/OFF

LED Treiber im kompakten Kunststoffgehäuse, staub- und wasserdicht, IP67

Gleichstrom-Ausgang mit konstanter Spannung von 24 Vdc, staub- und wasserdicht, kurzschluss- & leerlaufest, Abschaltung bei Übertemperatur, Überlastschutz, SELV, Einsatztemperatur -20°C- +50 °C, Eingangsspannung 100-240 V

Artikelnummer	Ausgangsspannung	Ausgangsleistung	dimmbar	Abmessungen	IP
RM-18-24	24 V	18 W	on/off	129,5 x 25 x 21 mm	67
RM-24-24	24 V	24 W	on/off	140 x 32 x 25 mm	67
RM-35-24	24 V	35 W	on/off	148 x 32 x 28 mm	67
RM-60-24	24 V	60 W	on/off	162 x 42 x 33 mm	67
RM-72-24	24 V	72 W	on/off	162 x 42 x 33 mm	67
RM-100-24	24 V	100 W	on/off	187 x 52 x 37 mm	67
RM-150-24	24 V	150 W	on/off	203 x 70 x 45 mm	67
RM-200-24	24 V	200 W	on/off	205 x 70 x 45 mm	67
RM-300-24	24 V	300 W	on/off	285 x 96 x 50 mm	67

LED-KONSTANTSPANNUNGSTREIBER LCA - DALI/TOUCH

LED Treiber für flexible Konstantspannungs-LED-Streifen im kompakten Kunststoff-Gehäuse, IP20

Gleichstrom-Ausgang mit konstanter Spannung von 24 Vdc, "one4all" Interface und "ready2mains" ermöglichen verschiedene Dimmmöglichkeiten, Dimmbereich von 1 - 100 %, kein externer Dimmer notwendig, Geeignet für Sicherheitsbeleuchtungsanlagen gemäß EN 50172, Lebensdauer bis zu 50.000 h, 5 Jahre Garantie, Eingangsspannung 220-240 V

Artikelnummer	Ausgangsspannung	Ausgangsleistung	dimmbar	Abmessungen	IP
KL28001662	24 V	0-35 W	DALI/Touch	195 x 43 x 30 mm	20
KL28001663	24 V	0-60 W	DALI/Touch	225 x 43 x 30 mm	20
KL28001253	24 V	0-100 W	DALI/Touch	295 x 43 x 30 mm	20
KL28001437	24 V	0-150 W	DALI/Touch	325 x 43 x 31 mm	20

LED-KONSTANTSPANNUNGSTREIBER PCELG - DALI

LED Treiber im kompakten Metallgehäuse aus Aluminium, staub- und wasserdicht, IP 65

Gleichstrom-Ausgang mit konstanter Spannung von 24 Vdc, staub- und wasserdicht, kurzschluss- & leerlaufest, Abschaltung bei Übertemperatur, Überlastschutz, SELV, Dimmbereich von 1 - 100 %, Lebensdauer bis zu 50.000 h, 5 Jahre Garantie, Einsatztemperatur -40 °C - +85 °C, Eingangsspannung 100-305 V

Artikelnummer	Ausgangsspannung	Ausgangsleistung	dimmbar	Abmessungen	IP
PCELG-75-24DA-3Y	24 V	0-75 W	DALI	180 x 63 x 36 mm	67
PCELG-100-24DA-3Y	24 V	0-100 W	DALI	199 x 63 x 36 mm	67
PCELG-150-24DA-3Y	24 V	0-150 W	DALI	219 x 63 x 36 mm	67
PCELG-200-24DA-3Y	24 V	0-200 W	DALI	244 x 71 x 38 mm	67
PCELG-240-24DA-3Y	24 V	0-240 W	DALI	244 x 71 x 38 mm	67

KUNSTLICHT

KREATIV

WIR SIND OFFEN FÜR IDEEN.

Sie haben eine besondere und kreative Leuchtenidee?
Lassen Sie es uns wissen!
Gemeinsam kreieren und produzieren wir Ihre perfekte Leuchte.

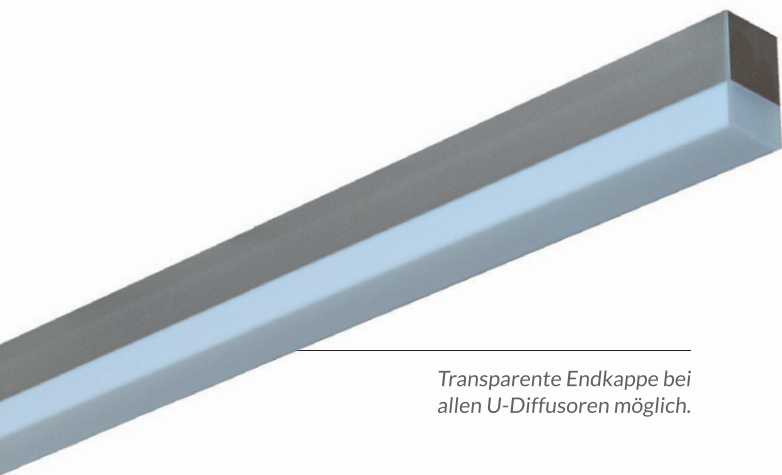

*Transparente Endkappe bei
allen U-Diffusoren möglich.*



KUNSTLICHT

HOLZ

WIR SETZEN IHRE IDEEN IN DEN MITTELPUNKT.

Design meets Vintage



Produkte auf Anfrage.



LAMPENSCHIRME

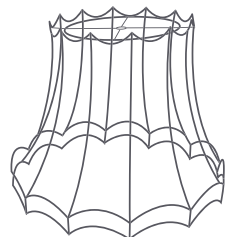
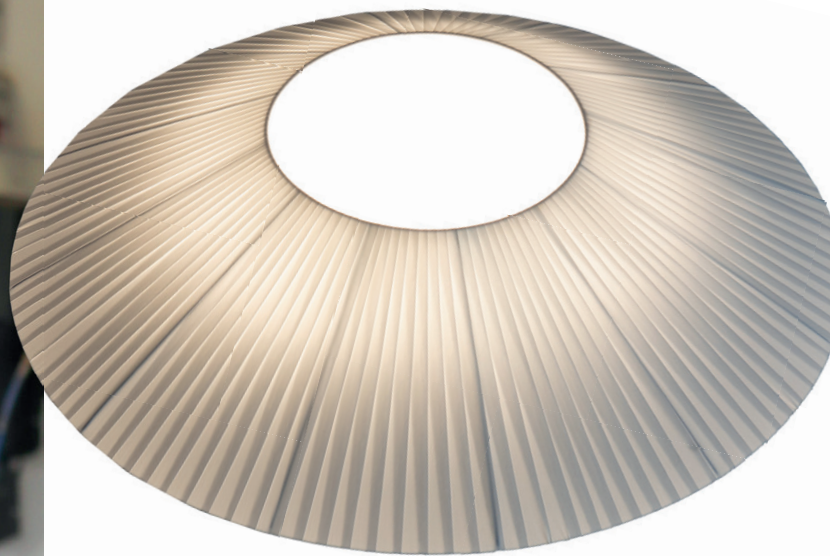
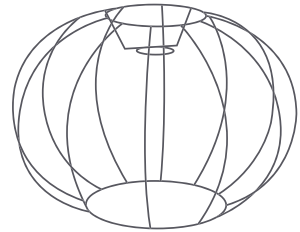
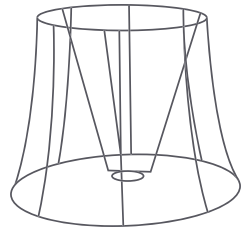

Produkte auf Anfrage.



LICHTLEXIKON



01 LICHTWAHRNEHMUNG

112

02 LICHTFLIMMERN

113

03 FARBTEMPERATUR

114

04 FARBWIEDERGABEINDEX (CRI)

115

05 BLENDUNGSWERT

116

06 LICHT MATERIAL & FARBE

117

07 LICHT & GESUNDHEIT

118

08 HUMAN CENTRIC LIGHTING

119

i In unserem Lichtlexikon finden Sie alle wichtigen Elemente, die eine perfekte Lichtplanung ausmachen.

01 LICHTWAHRNEHMUNG



Die Wahrnehmung ist ein gestaltender Vorgang, der nicht allein im Auge vollzogen wird, sondern letztlich im Gehirn seine erschöpfende Vollendung findet.

Licht prägt den Rythmus des Menschen bei Tag und Nacht, Sommer und Winter. Durch die Abkoppelung von der Natur, benötigt der moderne Mensch das richtige Licht am richtigen Ort, um den Tageslichtmangel auszugleichen.

Es gibt dokumentierte Lichtwirkungen, welche mit dem richtigen Lichtsystem Unterstützungen bringen:

Kognitive Lichtwirkung

- höhere visuelle Leistung
- höhere Aufmerksamkeit

Emotionale Lichtwirkung

- stimmungsaufhellend
- angstlösend

Biologische Lichtwirkung

- Anpassung der zirkadianen Rhythmik
- Verbesserte Schlafqualität

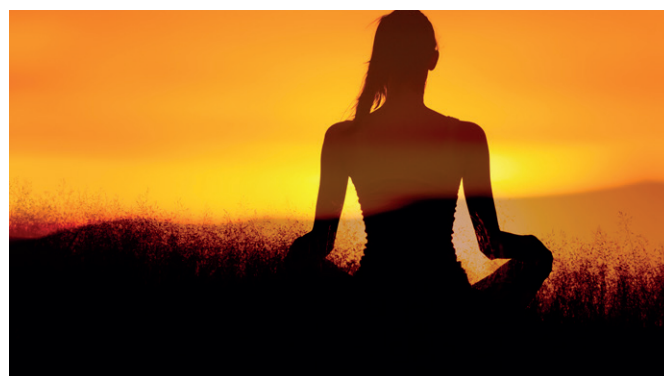

Licht im Alter

Höhere Beleuchtungsstärken können sich im Zusammenhang mit der passenden Farbtemperatur auf die Daueraufmerksamkeit speziell bei älteren Menschen auswirken. Das richtige Licht hilft, im natürlichen Rhythmus zu bleiben und kann nachweislich Depressionen und anderen Symptomen entgegenwirken.

02 LICHTFLIMMERN



Unter Lichtflimmern bezeichnet man die Wahrnehmung von Schwankungen der Helligkeit des Lichts für einen Beobachter in einer statischen Umgebung.

Das menschliche Auge kann, wenn die Frequenz niedrig genug und die Veränderung groß genug ist, Schwankungen der Lichtintensität visuell als Flimmern bewusst wahrnehmen.

Erhöht sich die Flimmer-Frequenz, kann das Auge diese Veränderungen nicht mehr auflösen und nimmt die Strahlung als kontinuierlich wahr.



Abb. 1:

Die rote Kurve zeigt einen starken Kurvenauschlag mit einem Modulationsgrad von 100% bei einer verhältnismäßig niedrigen Frequenz von 100 Hz. Hier kann Flimmern bewusst wahrgenommen und als störend empfunden werden.

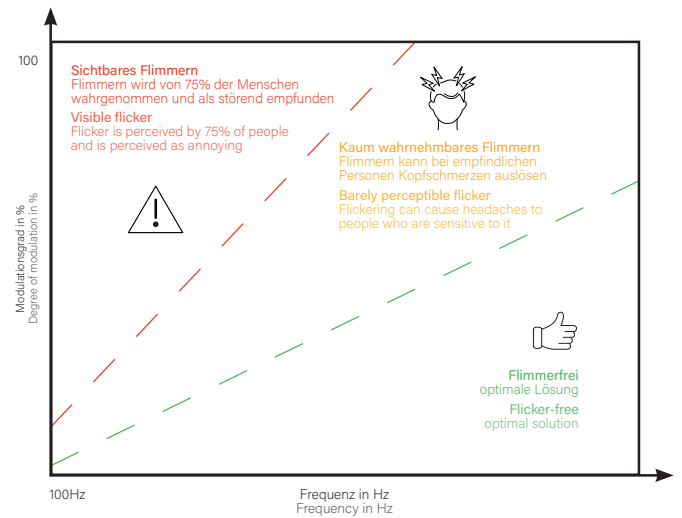

Abb. 2:

Die orange Kurve zeigt einen Bereich, in dem die Modulation mit 20% schon deutlich geringer ist, aber noch eine Frequenz von 300 Hz wirkt. Auch wenn der Nutzer nur ein leichtes oder kein Flimmern wahrnimmt, kann es bei empfindlichen Menschen möglicherweise das Wohlbefinden stören.

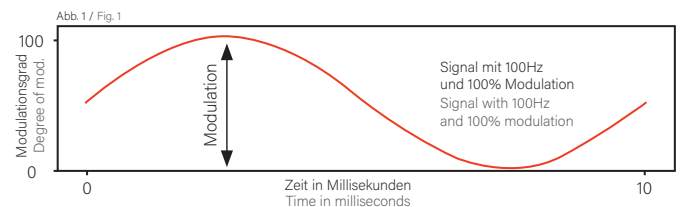

Abb. 3:

Die grüne Kurve zeigt einen besonders geringen Ausschlag von nur 10% Modulation bei einer hohen Frequenz von 500 Hz. Diese Werte lassen auf eine sehr gute, nahezu flimmerfreie Lösung schließen.



03 FARBTEMPERATUR

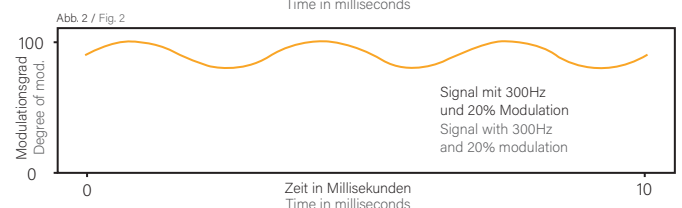
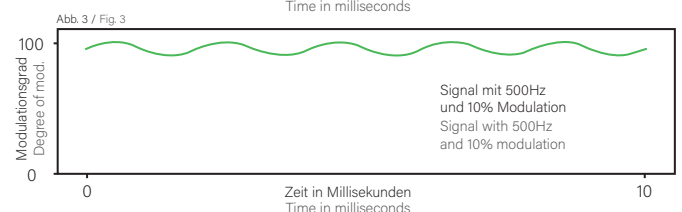

Das Licht jeder Lichtquelle besitzt eine Eigenfarbe, die sogenannte Lichtfarbe. Sie wird beschrieben durch die Farbtemperatur, gemessen in Kelvin (K). Je höher der Temperaturwert, desto kühlweißer die Lichtfarbe.

Anwendungsbeispiele



2700-3300K

- wohnlich, behaglich
- Wohnbereich, Räume mit Wohlfühlatmosphäre



3300K-5300K

- sachlich, gute Stimmung
- Büro, Arztpraxis, Klassenräume, Krankenzimmer



>5300K

- tageslicht-nah, kühl, aufmerksam
- Bekleidungsgeschäfte/Shops, Konferenzräume

Unterschied zwischen CRI 80 und CRI 97

Der CRI (Farbwiedergabeindex) ist ein wesentlicher Fakt bei der Lichtplanung, da Licht die Gesundheit und die Energie beeinflusst. Beim CRI-Wert geht es darum, wie die Lichtquelle in der Lage ist, echte Farben eines Objekt wiederzugeben.

Die Sonne hat einen Farbwiedergabeindex von CRI 100 und erreicht somit den Maximalwert. Da wir immer auf dem aktuellsten Stand der Technologie arbeiten, bieten wir auf Anfrage unsere Leuchten in CRI 97 an.



CRI 78



CRI 85



CRI 90



CRI 95

Je höher der CRI-Wert, desto natürlicher wirken die Farben.

05 BLENDUNGSWERT (UGR)

Grundsätzlich werden zwei Arten der Blendung unterschieden: Direktblendung und Reflexblendung.

Direktblendung entsteht durch ungeeignete bzw. ungeeignet angebrachte Leuchten mit zu hohen Leuchtdichten oder durch ungehindert einstrahlendes Tageslicht. Reflexblendung bezeich-

net störende Reflexe, die durch Tageslicht oder Leuchten an spiegelnden oder glänzenden Flächen entstehen. Die europäische Norm EN 12464 beschreibt, welche UGR-Grenzwerte für bestimmte Sehaufgaben in unterschiedlichen Arbeitsbereichen eingehalten werden müssen. Je niedriger der UGR-Wert ausfällt desto geringer die Blendung.

Direkte und indirekte Blendungen beeinträchtigen.

UGR-optimierte Beleuchtung fördert.



— Direktblendung — Reflexblendung

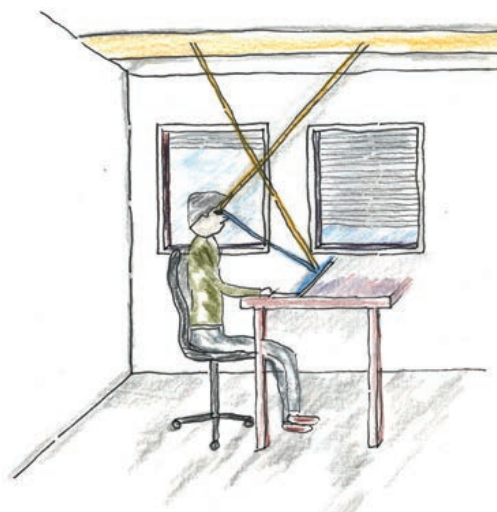

— Direktblendung — Reflexblendung

UGR-Grenzwerte

Technisches Zeichnen	≤ 16
Büroarbeitsplätze, schulische Einrichtungen	≤ 19
Handwerk und Industrie	≤ 22
Hallen	≤ 28

Bei der Berechnung des UGR-Wertes werden die Direktblendung sowie die Reflexblendung miteinbezogen.



Warum spielt das Material und die Farbe bei der Lichtplanung eine wichtige Rolle?

Das Licht soll mit Materialien und Raumfarben stimmig sein. In der Lichtplanung spielt das Raumklima eine wichtige Rolle, je dunkler und kräftiger ein Farbton, desto mehr Licht schluckt er.

So reflektieren weiße Wände bis zu 85% des Lichts, eine helle Holzverkleidung dagegen nur noch bis zu 35% des Lichts.



Im Gesundheitswesen spielt Licht eine wichtige Rolle, denn Licht beeinflusst unsere Gesundheit und unser Wohlbefinden. In Altersheimen und Pflegeeinrichtungen kann das passende Licht die emotionale Befindlichkeit der Bewohner verbessern. Arbeitsplätze im Gesundheitswesen unterliegen besonders hohen Ansprüchen. Richtig eingesetzt, kann Licht den Heilungsprozess beschleunigen.

- i Das richtige Licht schafft Wohlbefinden für Patienten, andererseits ermöglicht es Ärzten und Pflegern, konzentriert zu arbeiten.

Vorteile

Patienten

- richtige Beleuchtung schafft angenehme Atmosphäre
- das eingesetzte Licht soll möglichst große Flächen beleuchten und tageslicht-ähnliche Farbtemperatur aufweisen
- die Beleuchtungsstärke soll sich dem Tageslichtverlauf entsprechend steuern lassen

Personal

- optimale Sehbedingungen notwendig
- hohe Beleuchtungsstärken und Blendungsfreiheit erforderlich für schwierige Sehaufgaben wie Operationen und Untersuchungen

Human Centric Lighting ist ein menschenzentriertes Beleuchtungskonzept und bietet ein Zusammenspiel von künstlichem und natürlichem Licht.

Licht wirkt vielfältig und immer - visuell, emotional und biologisch

Wer dieses Beleuchtungskonzept richtig nutzt, kann den größtmöglichen Vorteil daraus ziehen. Durch den Einsatz von HCL unterstützt es zielgerichtet und langfristig die Gesundheit, das Wohlbefinden und die Leistungsfähigkeit des Menschen.

Der natürliche Verlauf

Während am Tag eher aktivierende Wirkung genutzt werden sollte, sollte diese am Abend vermieden werden. Die Beleuchtung ermöglicht einen dynamischen Wechsel zwischen verschiedenen Beleuchtungsszenarien, vom Morgen über den Tag bis zum Abend und der Nacht. Beleuchtungsstärke und die sich verändernde Farbtemperatur sind hierbei sehr wesentlich.

Ziel ist die Stabilisierung der inneren Uhr, sowie Förderung von Konzentration, Regeneration, Stimmung und Leistungsbereitschaft.



i Besonders relevant ist dieses Konzept bei häufigem, längerem Aufenthalt in Räumen mit wenig oder ganz ohne Tageslicht.

ALLGEMEINE GESCHÄFTS- & LIEFERBEDINGUNGEN

Verkaufs-, Liefer- und Zahlungsbedingungen
der Firma KUNSTLICHT GmbH
(nachfolgend Verkäufer genannt)

1. Geltungsbereich

1.1 Für alle Verträge, die mit der Kunstlicht GmbH geschlossen werden, gelten ausschließlich die nachfolgend genannten Verkaufs-, Liefer- und Zahlungsbedingungen („AGB“). Unser Vertragspartner stimmt zu, dass im Falle der Verwendung von AGB durch ihn im Zweifel von unseren Bedingungen auszugehen ist, auch wenn die Bedingungen des Vertragspartners unwidersprochen bleiben. Für Unternehmer gelten die vorliegenden Bedingungen spätestens mit Entgegennahme unserer Waren als angenommen. Für Unternehmer gelten nachstehende AGB auch für weitere Vertragsabschlüsse und Vertragsbeziehungen, auch wenn bei diesen Abschlüssen nicht noch einmal ausdrücklich auf diese AGB Bezug genommen wird. Sie gelten so lange, bis die Geltung von neuen AGB vereinbart wird.

1.2 Diese allgemeinen Geschäftsbedingungen gelten für die Lieferung von Waren und sinngemäß auch für die Erbringung von Leistungen. Für Software gelten vorrangig die Softwarebedingungen der Elektro- und Elektronikindustrie Österreichs, für Montagen die Montagebedingungen der Starkstrom- und Schwachstromindustrie Österreichs bzw. die Montagebedingungen der Elektro- und Elektronikindustrie Österreichs für Elektromedizinische Technik.

1.3 Abweichungen von den in Punkt 1.1 und 1.2 genannten Bedingungen sind nur bei schriftlicher Anerkennung durch den Verkäufer wirksam.

2. Angebot

2.1 Angebote des Verkäufers gelten als freibleibend.

2.2 Sämtliche Angebots- und Projektunterlagen dürfen ohne Zustimmung des Verkäufers weder vervielfältigt noch Dritten zugänglich gemacht werden. Sie können jederzeit zurückgefordert werden und sind dem Verkäufer unverzüglich zurückzustellen, wenn die Bestellung anderweitig erteilt wird.

3. Vertragsschluss

3.1 Der Vertrag gilt als geschlossen, wenn der Verkäufer nach Erhalt der Bestellung eine schriftliche Auftragsbestätigung oder eine Lieferung abgesendet hat.

3.2 Aus Angaben in Katalogen, Prospekten, Werbeschriften und schriftlichen oder mündlichen Äußerungen, die nicht in den Vertrag aufgenommen worden sind, können weder Gewährleistungsansprüche abgeleitet noch Haftungen begründet werden.

3.3 Nachträgliche Änderungen und Ergänzungen dieser Bedingungen bedürfen zu ihrer Gültigkeit der schriftlichen Vereinbarung.

4. Lieferung

4.1 Die Lieferfrist beginnt mit dem spätesten der nachstehenden Zeitpunkte:

- Datum der Auftragsbestätigung;
- Datum der Erfüllung aller dem Käufer obliegenden technischen, kaufmännischen und sonstigen Voraussetzungen;
- Datum, an dem der Verkäufer eine vor Lieferung der Ware zu leistende Anzahlung oder Sicherheit erhält;

4.2 Behördliche und etwa für die Ausführung von Anlagen erforderliche Genehmigungen Dritter sind vom Käufer zu erwirken. Dem Käufer entstehen daraus keine Ersatzansprüche. Hinsichtlich allfälliger Ansprüche Dritter (auch Strafen) hat der Käufer den Verkäufer schad- und klaglos zu halten. Erfolgen solche Genehmigungen nicht rechtzeitig, so verlängert sich die Lieferfrist entsprechend.

4.3 Der Verkäufer ist berechtigt, Teil- oder Vorlieferungen durchzuführen und zu verrechnen. Ist Lieferung auf Abruf vereinbart, so gilt die Ware gegenüber Unternehmern spätestens 1 Jahr nach Bestellung als abgerufen.

4.4 Sofern unvorhersehbare oder vom Parteiwillen unabhängige Umstände, wie beispielsweise alle Fälle höherer Gewalt, eintreten, die die Einhaltung der vereinbarten Lieferfrist behindern, verlängert sich diese jedenfalls um die Dauer dieser Umstände; dazu zählen insbesondere bewaffnete Auseinandersetzungen, behördliche Eingriffe und Verbote, Transport- und Verzollungsverzug, Transportschäden, Energie- und Rohstoffmangel, Arbeitskonflikte, die Maßnahmen aufgrund der Covid-19-Pandemie und allfälliger vergleichbarer Ereignisse sowie Aus-fall eines wesentlichen, schwer ersetzbaren Zulieferanten. Diese vorgenannten Umstände berechtigen auch dann zur Verlängerung der Lieferfrist, wenn sie bei Zulieferanten eintreten. Dem Käufer können daraus keine Ersatzansprüche entstehen. Gegenüber unternehmerischen Kunden treten keine Verzugsfolgen ein. 4.5 Falls zwischen den Vertragsparteien bei Vertragsabschluss eine Vertragsstrafe (Pönale) für Lieferverzug vereinbart wurde, wird diese nach folgender Regelung geleistet, wobei ein Abweichen von dieser in einzelnen Punkten ihre Anwendung im Übrigen unberührt lässt:

Eine nachweislich durch alleiniges Verschulden des Verkäufers eingetretene Verzögerung in der Erfüllung berechtigt den Käufer, für jede vollendete Woche der Verspätung eine Vertragsstrafe von höchstens ½ %, insgesamt jedoch maximal 5 %, vom Wert desjenigen Teiles der gegenständlichen Gesamtlieferung zu beanspruchen, der infolge nicht rechtzeitiger Lieferung eines wesentlichen Teiles nicht benützt werden kann, sofern dem Käufer ein Schaden in dieser Höhe erwachsen ist. Weitergehende Ansprüche aus dem Titel des Verzuges sind ausgeschlossen.

4.6 Sofern eine Abnahme vereinbart wurde, gilt die Ware gegenüber Unternehmern spätestens mit Beginn der Nutzung im Rahmen seines Geschäftsbetriebes als vollständig abgenommen.

4.7 Der Verkäufer hat das Recht für alle Lieferungen und Leistungsbestandteile, Subunternehmer einzusetzen.

5. Gefahrenübergang und Erfüllungsort

5.1 Nutzung und Gefahr gehen mit dem Abgang der Lieferung ab Werk bzw. ab Lager auf den Käufer über, und zwar unabhängig von der für die Lieferung vereinbarten Preisstellung (wie z.B. franco, cif u.a.). Dies gilt auch dann, wenn die Lieferung im Rahmen einer Montage erfolgt oder wenn der Transport durch den Verkäufer durchgeführt oder organisiert und geleitet wird.

5.2 Bei Leistungen ist der Erfüllungsort dort, wo die Leistung erbracht wird. Die Gefahr für eine Leistung oder eine vereinbarte Teilleistung geht mit ihrer Erbringung auf den Käufer über.

6. Zahlung

6.1 Sofern keine abweichenden Zahlungsbedingungen vereinbart wurden, ist 1/3 des Preises bei Erhalt der Auftragsbestätigung, 1/3 bei halber Lieferzeit und der Rest bei Lieferung fällig. Unabhängig davon ist die in der Rechnung enthaltene Umsatzsteuer in jedem Fall bis spätestens 30 Tage nach Rechnungslegung zu bezahlen.

6.2 Bei Teilverrechnungen sind die entsprechenden Teilzahlungen mit Erhalt der jeweiligen Faktura fällig. Dies gilt auch für Verrechnungsbeträge, welche durch Nachlieferungen oder andere Vereinbarungen über die ursprüngliche Abschlusssumme hinaus entstehen, unabhängig von den für die Hauptlieferung vereinbarten Zahlungsbedingungen.

6.3 Zahlungen sind ohne jeden Abzug frei Zahlstelle des Verkäufers in der vereinbarten Währung zu leisten. Eine allfällige Annahme von Scheck oder Wechsel erfolgt stets nur zahlungshalber. Alle damit im Zusammenhang stehenden Zinsen und Spesen (wie z. B. Einziehungs- und Diskontspesen) gehen zu Lasten des Käufers.

6.4 Unternehmerische Käufer sind nicht berechtigt, wegen Gewährleistungsansprüchen oder sonstiger Gegenansprüche Zahlungen zurückzuhalten oder aufzurechnen.

6.5 Eine Zahlung gilt an dem Tag als geleistet, an dem der Verkäufer über sie verfügen kann.

6.6 Ist der Käufer mit einer vereinbarten Zahlung oder sonstigen Leistung aus diesem oder anderen Rechtsgeschäften im Verzug, so kann der Verkäufer unbeschadet seiner sonstigen Rechte:

- die Erfüllung seiner eigenen Verpflichtungen bis zur Bewirkung dieser Zahlung oder sonstigen Leistung aufschieben und eine angemessene Verlängerung der Lieferfrist in Anspruch nehmen,
- sämtliche offene Forderungen auch aus andern Geschäften fällig stellen und für diese Beträge ab der jeweiligen Fälligkeit Verzugszinsen in der Höhe von 9,2 Prozentpunkten über dem Basiszinssatz gegenüber unternehmerischen Kunden und von 4 % gegenüber Verbrauchern berechnen. Dabei ist der Basiszinssatz, der am ersten Kalendertag eines Halbjahres gilt, für das jeweilige Halbjahr maßgebend.
- im Falle der qualifizierten Zahlungsunfähigkeit, das heißt nach zweimaligem Zahlungsverzug, andere Rechtsgeschäfte nur mehr gegen Vorkassa erfüllen.

In jedem Fall ist der Verkäufer berechtigt vorprozessuale Kosten, insbesondere Mahnspesen und Rechtsanwaltskosten gemäß den gesetzlich anwendbaren Vorschriften, gegenüber Verbrauchern somit nur bei Verschulden und nur soweit die Kosten zur zweckentsprechenden Rechtsverfolgung notwendig sind, in Rechnung zu stellen.

6.7 Eingeräumte Rabatte oder Boni sind mit der termingerechten Leistung der vollständigen Zahlung bedingt.

6.8 Der Verkäufer behält sich das Eigentum an sämtlichen von ihm gelieferten Waren bis zur vollständigen Bezahlung der Rechnungsbeträge zuzüglich Zinsen und Kosten vor. Der Käufer tritt hiermit an den Verkäufer zur Sicherung von dessen Kaufpreisforderung seine Forderung aus einer Weiterveräußerung von Vorbehalten Ware, auch wenn diese verarbeitet, umgebildet oder vermischt wurde, ab und verpflichtet sich einen entsprechenden Vermerk in seinen Büchern oder auf seine Fakturen anzubringen. Auf Verlangen hat der Käufer dem Verkäufer die abgetretene Forderung nebst deren Schuldner bekanntzugeben und alle für seine Forderungseinziehung benötigten Angaben und Unterlagen zur Verfügung zu stellen und dem Drittschuldner Mitteilung von der Abtretung zu machen. Bei Pfändung oder sonstiger Inanspruchnahme ist der Käufer verpflichtet, auf das Eigentumsrecht des Verkäufers hinzuweisen und diesen unverzüglich zu verständigen (verlängerter Eigentumsvorbehalt).

6.9 Der Verkäufer hat das Recht die Rechnung auf elektronischem Wege zu übermitteln.

7. Gewährleistung und Entstehen für Mängel

7.1 Der Verkäufer ist bei Einhaltung der vereinbarten Zahlungsbedingungen verpflichtet, bei unternehmerischen Kunden nach rechtswirksamer Mängelrüge des Käufers, bei Verbrauchern ohne vorherige Mängelrüge, einen Mangel, der zum Zeitpunkt der Übergabe besteht, zu beheben, der auf einem Fehler der Konstruktion, des Materials oder der Ausführung beruht. Aus Angaben in Katalogen, Prospekten, Werbeschriften und schriftlichen oder mündlichen Äußerungen, die nicht in den Vertrag aufgenommen worden sind, können keine Gewährleistungsansprüche abgeleitet werden.

7.2 Die Gewährleistungspflicht für alle Mängel beträgt gegenüber Unternehmern 6 Monate, soweit nicht für einzelne Liefergegenstände besondere Gewährleistungsfristen vereinbart sind. Dies gilt auch für Liefer- und Leistungsgegenstände, die mit dem Gebäude oder Grund und Boden fest verbunden sind. Der Lauf der Gewährleistungsfrist beginnt mit dem Zeitpunkt des Gefahrenüberganges gem. Punkt 5. Für Verbraucher gelten die gesetzlichen Gewährleistungsfristen.

7.3 Verzögert sich die Lieferung oder Leistung aus Gründen, die nicht in der Sphäre des Verkäufers liegen, beginnt die Gewährleistungsfrist gegenüber Unternehmern 2 Wochen nach dessen Liefer- bzw. Leistungsbereitschaft.

7.4 Für Unternehmer gilt: Der Gewährleistungsanspruch setzt voraus, dass der Käufer die aufgetretenen Mängel in angemessener Frist schriftlich angezeigt hat und die Anzeige dem Verkäufer zugeht. Der Käufer hat das Vorliegen des Mangels in angemessener Frist nachzuweisen, insbesondere die bei ihm vorhandenen Unterlagen bzw. Daten dem Verkäufer zur Verfügung zu stellen. Bei Vorliegen eines gewährleistungspflichtigen Mangels gemäß Punkt 7.1 hat der Verkäufer nach seiner Wahl am Erfüllungsort die mangelhafte Ware bzw. den mangelhaften Teil nachzubessern oder sich zwecks Nachbesserung zuzusetzen oder eine angemessene Preisminderung vorzunehmen.

7.5 Alle im Zusammenhang mit der Mängelbehebung entstehenden Kosten (wie z.B. für Ein- und Ausbau, Transport, Entsorgung, Fahrt und Wegzeit) gehen zu Lasten des unternehmerischen Käufers. Für Gewährleistungsarbeiten im Betrieb des Käufers sind die erforderlichen Hilfskräfte, Hebevorrichtungen, Gerüst und Kleinmaterialien usw. unentgeltlich beizustellen. Die mangelhaften Teile werden Eigentum des Verkäufers.

7.6 Wird eine Ware vom Verkäufer auf Grund von Konstruktionsangaben, Zeichnungen, Modellen oder sonstigen Spezifikationen des Käufers angefertigt, so erstreckt sich die Haftung des Verkäufers nur auf bedingungs- und plangemäße Ausführung. 7.7 von der Gewährleistung ausgeschlossen sind solche Mängel, die aus nicht vom Verkäufer bewirkter Anordnung und Montage, ungenügender Einrichtung, Nichtbeachtung der Installationsanforderungen und Benutzungsbedingungen, Überbeanspruchung der Teile über die vom Verkäufer angegebene Leistung, nachlässiger oder unrichtiger Behandlung und Verwendung ungeeigneter Betriebsmaterialien entstehen; dies gilt ebenso bei

Mängeln, die auf vom Käufer beigestelltes Material zurückzuführen sind. Der Verkäufer haftet auch nicht für Beschädigungen, die auf Handlungen Dritter, auf atmosphärische Entladungen, Überspannungen und chemische Einflüsse zurückzuführen sind. Die Gewährleistung bezieht sich nicht auf den Ersatz von Teilen, die einem natürlichen Verschleiß unterliegen. Bei Verkauf gebrauchter Waren übernimmt der Verkäufer gegenüber unternehmerischen Kunden keine Gewähr.

7.8 Die Gewährleistung erlischt sofort, wenn ohne schriftliche Einwilligung des Verkäufers der Käufer selbst oder ein nicht vom Verkäufer ausdrücklich ermächtigter Dritter an den gelieferten Gegenständen Änderungen oder Instandsetzungen vornimmt.

7.9 Die Bestimmungen 7.1 bis 7.8 gelten sinngemäß auch für jedes Entstehen für Mängel aus anderen Rechtsgründen.

7.10 Ansprüche nach §933a ABGB verjähren jedenfalls mit Ablauf der in Punkt 7.2 genannten Frist

8. Rücktritt vom Vertrag

8.1 Voraussetzung für den Rücktritt des unternehmerischen Käufers vom Vertrag ist, sofern keine speziellere Regelung getroffen wurde, ein Lieferverzug, der auf grobes Verschulden des Verkäufers zurückzuführen ist sowie der erfolglose Ablauf einer gesetzten, angemessenen Nachfrist. Der Rücktritt ist mittels eingeschriebenen Briefes geltend zu machen. Verbraucher sind auch bei unverschuldetem Verzug des Verkäufers nach den gesetzlichen Regelungen zum Rücktritt berechtigt.

8.2 Unabhängig von seinen sonstigen Rechten ist der Verkäufer berechtigt, vom Vertrag zurückzutreten:

a) wenn die Ausführung der Lieferung bzw. der Beginn oder die Weiterführung der Leistung aus Gründen, die der Käufer zu vertreten hat, unmöglich oder trotz Setzung einer angemessenen Nachfrist weiter verzögert wird,

b) wenn Bedenken hinsichtlich der Zahlungsfähigkeit des Käufers entstanden sind und dieser auf Begehren des Verkäufers weder Vorauszahlung leistet, noch vor Lieferung eine taugliche Sicherheit beibringt,

c) wenn die Verlängerung der Lieferzeit wegen der im Punkt 4.4 angeführten Umstände insgesamt mehr als die Hälfte der ursprünglich vereinbarten Lieferfrist, mindestens jedoch 6 Monate beträgt, oder

8.3 Der Rücktritt kann auch hinsichtlich eines noch offenen Teiles der Lieferung oder Leistung aus obigen Gründen erklärt werden.

8.4 Falls über das Vermögen des Käufers ein Insolvenzverfahren eröffnet wird oder ein Antrag auf Einleitung eines Insolvenzverfahrens mangels hinreichenden Vermögens abgewiesen wird, ist der Verkäufer berechtigt, ohne Setzung einer Nachfrist vom Vertrag zurückzutreten. Wird dieser Rücktritt ausgeübt, so wird er sofort mit der Entscheidung wirksam, dass das Unternehmen nicht fortgeführt wird.

8.5 Unbeschadet der Schadenersatzansprüche des Verkäufers einschließlich vorprozessualer Kosten sind im Falle des Rücktritts bereits erbrachte Leistungen oder Teilleistungen vertragsgemäß abzurechnen und zu bezahlen. Dies gilt auch, soweit die Lieferung oder Leistung vom Käufer noch nicht übernommen wurde sowie für vom Verkäufer erbrachte Vorbereitungshandlungen. Dem Verkäufer steht an Stelle dessen auch das Recht zu, die Rückstellung bereits gelieferter Gegenstände zu verlangen.

8.6 Die Geltendmachung von Ansprüchen wegen laesio enormis, Irrtum und Wegfall der Geschäftsgrundlage durch den unternehmerischen Käufer wird ausgeschlossen.

9. Entsorgung von Elektro- und Elektronikgeräten

Der Käufer, welcher seinen Sitz in Österreich hat, hat dafür Sorge zu tragen, dass dem Verkäufer alle Informationen zur Verfügung gestellt werden, um die Verpflichtungen des Verkäufers als Hersteller/Importeur gemäß den gesetzlich anwendbaren Vorschriften erfüllen zu können. Gesetzliche Entsorgungsbeiträge (z.B. ERA, ARA) werden gemäß den gültigen Tabellen gesondert in Rechnung gestellt.

10. Haftung des Verkäufers

10.1 Der Verkäufer haftet für Schäden außerhalb des Anwendungsbereiches des Produkthaftungsgesetzes nur, sofern ihm Vorsatz oder grobe Fahrlässigkeit nachgewiesen werden, im Rahmen der gesetzlichen Vorschriften. Die Gesamthaftung des Verkäufers in Fällen der groben Fahrlässigkeit ist auf den Nettoauftragswert oder auf EUR 500.000,- begrenzt, je nachdem, welcher Wert niedriger ist. Pro Schadensfall ist die Haftung des Verkäufers auf 25% des Nettoauftragswertes oder auf EUR 125.000,- begrenzt, je nachdem, welcher Wert niedriger ist.

10.2 Sofern nicht anders vereinbart, sind die Haftung für leichte Fahrlässigkeit, mit Ausnahme von Personenschäden, sowie der Ersatz von Folgeschäden, reinen Vermögensschäden, indirekten Schäden, Produktionsausfall, Finanzierungskosten, Kosten für Ersatzenergie, Verlust von Energie, Daten oder Informationen, des entgangenen Gewinns, nicht erzielter Ersparnisse, von Zinsverlusten und von Schäden aus Ansprüchen Dritter gegen den Käufer ausgeschlossen.

10.3 Sofern nicht anders vereinbart, ist bei Nichteinhaltung allfälliger Bedingungen für Montage, Inbetriebnahme und Benutzung (wie z. B. in Bedienungsanleitungen enthalten) oder der behördlichen Zulassungsbedingungen jeder Schadenersatz ausgeschlossen.

10.4 Sind Vertragsstrafen vereinbart, sind darüber hinausgehende Ansprüche des Käufers aus dem jeweiligen Titel ausgeschlossen.

10.5 Die gesetzlichen Bestimmungen des §377 UGB gelten im Übrigen 10.6 Die Regelungen des Punktes 10 gelten abschließend für sämtliche Ansprüche des Käufers gegen den Verkäufer, gleich aus welchem Rechtsgrund und -titel und sind auch für alle Mitarbeiter, Subunternehmer und Sublieferanten des Verkäufers wirksam.

11. Gewerbliche Schutzrechte und Urheberrecht

11.1 Wird eine Ware vom Verkäufer auf Grund von Konstruktionsangaben, Zeichnungen, Modellen oder sonstigen Spezifikationen des Käufers angefertigt, hat der Käufer diesen bei allfälliger Verletzung von Schutzrechten schad- und klaglos zu halten.

11.2 Ausführungsunterlagen wie z. B. Pläne, Skizzen und sonstige technische Unterlagen bleiben ebenso wie Muster, Kataloge, Prospekte, Abbildungen u. dgl. stets geistiges Eigentum des Verkäufers und unterliegen den einschlägigen gesetzlichen Bestimmungen hinsichtlich Vervielfältigung, Nachahmung, Wettbewerb usw. Punkt 2.2 gilt auch für Ausführungsunterlagen.

11.3 Der Verkäufer hat das Recht, gemeinsam mit Kunden entwickelte Produkte ohne jeglichen Vergütungsanspruch des Kunden selbst in Serie zu produzieren und zu verkaufen.

fen.

12. Preise

12.1 Die Preise gelten ab Werk bzw. ab Lager des Verkäufers ausschließlich Verpackung, Verladung und Umsatzsteuer. Wenn im Zusammenhang mit der Lieferung Gebühren, Steuern oder sonstige Abgaben erhoben werden, trägt diese der Käufer. Ist die Lieferung mit Zustellung vereinbart, so wird diese sowie eine allenfalls vom Käufer gewünschte Transportversicherung gesondert verrechnet, beinhaltet jedoch nicht das Abladen und Vertragen. Die Verpackung wird nur über ausdrückliche Vereinbarung zurückgenommen.

12.2 Bei einer vom Gesamtangebot abweichenden Bestellung behält sich der Verkäufer eine entsprechende Preisänderung vor.

12.3 Die Preise basieren auf den Kosten zum Zeitpunkt des erstmaligen Preisangebotes. Sollten sich die Kosten bis zum Zeitpunkt der Lieferung erhöhen, so ist der Verkäufer gegenüber unternehmerischen Kunden berechtigt, die Preise entsprechend anzupassen.

12.4 Bei Reparaturaufträgen werden die vom Verkäufer als zweckmäßig erkannten Leistungen erbracht und auf Basis des angefallenen Aufwandes verrechnet. Dies gilt auch für Leistungen und Mehrleistungen, deren Zweckmäßigkeit erst während der Durchführung des Auftrages zutage tritt, wobei es hierfür keiner besonderen Mitteilung an den Käufer bedarf.

12.5 Der Aufwand für die Erstellung von Reparaturangeboten oder für Begutachtungen wird dem unternehmerischen Käufer in Rechnung gestellt, gegenüber Verbrauchern nur nach vorheriger Vereinbarung der Entgeltlichkeit.

13. Geltendmachung von Ansprüchen

Alle Ansprüche des Käufers sind bei sonstigem Anspruchsverlust binnen 3 Jahren ab Durchführung der Leistungen gerichtlich geltend zu machen, sofern zwingende gesetzliche Bestimmungen oder Bestimmungen in diesen AGBs nicht andere Fristen vorsehen.

14. Einhaltung von Exportbestimmungen

14.1 Der Käufer hat bei Weitergabe der vom Verkäufer gelieferten Waren sowie dazugehöriger Dokumentation unabhängig von der Art und Weise der Zurverfügungstellung oder der vom Verkäufer erbrachten Leistungen einschließlich technischer Unterstützung jeder Art an Dritte die jeweils anwendbaren Vorschriften der nationalen und internationalen (Re-)Exportbestimmungen einzuhalten. In jedem Fall hat er bei Weitergabe der Waren bzw. Leistungen an Dritte die (Re-)Exportbestimmungen des Sitzstaates des Verkäufers, der Europäischen Union, des Vereinigten Königreiches Großbritannien und Nordirland und der Vereinigten Staaten von Amerika zu beachten.

14.2 Sofern für Exportkontrollprüfungen erforderlich, hat der Käufer dem Verkäufer nach Aufforderung unverzüglich alle erforderlichen Informationen, u.a. über Endempfänger, Endverbleib und Verwendungszweck der Waren bzw. Leistungen zu übermitteln.

15. Allgemeines

15.1 Falls einzelne Bestimmungen des Vertrages oder dieser Bedingungen unwirksam sein sollten, wird die Wirksamkeit der übrigen Bestimmungen nicht berührt. Die unwirksame Bestimmung ist durch eine gültige, die dem angestrebten Ziel möglichst nahe kommt, zu ersetzen.

15.2 Der Auftraggeber stimmt zu, dass der Auftragnehmer die Geschäftsbeziehung zum Auftraggeber sowie die für den Auftraggeber erbrachten Leistungen als Referenz für werbliche Zwecke verwenden und veröffentlichen darf.

16. Gerichtsstand und Recht

Zur Entscheidung aller aus dem Vertrag entstehenden Streitigkeiten – einschließlich solcher über sein Bestehen oder Nichtbestehen – ist das sachlich zuständige Gericht am Hauptsitz des Verkäufers, in Innsbruck, gegenüber über Verbrauchern das für den Wohnsitz oder gewöhnlichen Aufenthalt des Verbrauchers sachlich in Betracht kommende Gericht zuständig. Der Vertrag unterliegt ausschließlich österreichischem Recht unter Ausschluss des UN-Kaufrechts sowie der Weiterweisungsregeln. Die Anwendung des UNCITRAL-Übereinkommens der Vereinten Nationen über Verträge über den internationalen Warenkauf wird ausgeschlossen.

17. Vorbehaltsklausel

Die Vertragserfüllung seitens des Verkäufers steht unter dem Vorbehalt, dass der Erfüllung keine Hindernisse aufgrund von nationalen oder internationalen (Re-) Exportbestimmungen, insbesondere keine Embargos und/oder sonstige Sanktionen, entgegenstehen.

18. Weitere Liefer- und Zahlungsbedingungen

Wir liefern nach den oben angeführten „Allgemeinen Lieferbedingungen der Elektro- und Elektronikindustrie Österreichs herausgegeben vom Fachverband der Elektro- und Elektronikindustrie Österreichs“, die durch folgende Bedingungen ergänzt werden:

Mit Inkrafttreten dieser Preisliste verlieren frühere Preislisten ihre Gültigkeit. Die in unserem Katalog angegebenen Verpackungseinheiten, Maße und Bilder sind für die Lieferungen nicht verbindlich. Änderungen bleiben vorbehalten.

Preise: Unsere Preise sind freibleibend und gelten ab Werk, ausschließlich Verpackung, bei Mindestabnahme der angegebenen Verpackungseinheiten. Für Aufträge unter EUR 25,- netto verrechnen wir eine Abwicklungspauschale von EUR 12,- um Mindermengenzuschläge zu vermeiden. Die Listen enthalten reine Warenpreise ausschließlich Mehrwertsteuer.

Verpackung: Die Verpackung wird zum Selbstkostenpreis berechnet und nicht zurückgenommen. Bitte beachten Sie bei Bestellung die angegebenen Verpackungseinheiten.

Rücksendungen: Grundsätzlich besteht kein Recht auf die Rücknahme von Waren. Haben wir dem aber schriftlich zugestimmt, werden Waren nur originalverpackt, in neuwertigem und ungebrauchten Zustand zurückgenommen. Sonderanfertigungen, sowie beschädigte oder verschmutzte Waren, werden nicht zurückgenommen. Die Abholung der von uns anerkannten Retourware muss gesondert vereinbart werden. Die Lieferung hat frei Haus zu erfolgen. Gefahrenübergang bei Retourware ist der Zeitpunkt, in dem die Ware in unserem Lager eintrifft. Als Bearbeitungskosten für Rücksendungen werden bei Gutschrift 15% Wiedereinlagerungsgebühr, mindestens aber EUR 25,- pro Sendung berücksichtigt. Preisliche und technische Änderungen vorbehalten.

Preislisten: Mit Erscheinen neuer Preislisten verlieren alle vorherigen ihre Gültigkeit.

KUNSTLICHT GmbH
6123 Vomperbach, Stublerfeld 20

SONDERFARBEN - RAL NACH WAHL

RAL 1000	RAL 1021	RAL 2010	RAL 3018	RAL 5002	RAL 5022	RAL 6015	RAL 7001	RAL 7026	RAL 8000	RAL 8028
RAL 1001	RAL 1023	RAL 2011	RAL 3020	RAL 5003	RAL 5023	RAL 6016	RAL 7002	RAL 7030	RAL 8001	RAL 9001
RAL 1002	RAL 1024	RAL 2012	RAL 3022	RAL 5004	RAL 5024	RAL 6017	RAL 7003	RAL 7031	RAL 8002	RAL 9003
RAL 1003	RAL 1026	RAL 3000	RAL 3024	RAL 5005	RAL 6000	RAL 6018	RAL 7004	RAL 7032	RAL 8003	RAL 9002
RAL 1004	RAL 1027	RAL 3001	RAL 3027	RAL 5007	RAL 6001	RAL 6019	RAL 7005	RAL 7033	RAL 8004	RAL 9004
RAL 1005	RAL 1028	RAL 3002	RAL 3031	RAL 5008	RAL 6002	RAL 6020	RAL 7006	RAL 7034	RAL 8007	RAL 9005
RAL 1006	RAL 1032	RAL 3003	RAL 4001	RAL 5009	RAL 6003	RAL 6021	RAL 7008	RAL 7035	RAL 8008	RAL 9006
RAL 1007	RAL 1033	RAL 3004	RAL 4002	RAL 5010	RAL 6004	RAL 6022	RAL 7009	RAL 7036	RAL 8011	RAL 9007
RAL 1011	RAL 1037	RAL 3005	RAL 4003	RAL 5011	RAL 6005	RAL 6024	RAL 7010	RAL 7037	RAL 8002	RAL 9010
RAL 1012	RAL 2000	RAL 3007	RAL 4004	RAL 5012	RAL 6006	RAL 6025	RAL 7011	RAL 7038	RAL 8014	RAL 9011
RAL 1013	RAL 2001	RAL 3009	RAL 4005	RAL 5013	RAL 6007	RAL 6026	RAL 7012	RAL 7039	RAL 8015	RAL 9016
RAL 1014	RAL 2002	RAL 3011	RAL 4006	RAL 5014	RAL 6008	RAL 6027	RAL 7013	RAL 7040	RAL 8016	RAL 9017
RAL 1015	RAL 2003	RAL 3012	RAL 4007	RAL 5015	RAL 6009	RAL 6028	RAL 7015	RAL 7042	RAL 8017	RAL 9018
RAL 1016	RAL 2004	RAL 3013	RAL 4008	RAL 5017	RAL 6010	RAL 6029	RAL 7016	RAL 7043	RAL 8019	RAL 9019
RAL 1017	RAL 2005	RAL 3014	RAL 4009	RAL 5018	RAL 6011	RAL 6032	RAL 7021	RAL 7044	RAL 8022	RAL 9020
RAL 1018	RAL 2007	RAL 3015	RAL 4010	RAL 5019	RAL 6012	RAL 6033	RAL 7022	RAL 7045	RAL 8023	RAL 9021
RAL 1019	RAL 2008	RAL 3016	RAL 5000	RAL 5020	RAL 6013	RAL 6034	RAL 7023	RAL 7046	RAL 8024	RAL 9022
RAL 1020	RAL 2009	RAL 3017	RAL 5001	RAL 5021	RAL 6014	RAL 7000	RAL 7024	RAL 7047	RAL 8025	RAL 9023

PIKTOGRAMME



LED Leuchtmittel



Farbtemperatursteuerung 2700 - 6300K



Farbtemperatur (Kelvin)



Farbwiedergabeindex



Dimmbar / nicht dimmbar



IP-Schutzart



Schutzklasse I



Schutzklasse II



Schutzklasse III



RAL nach Wahl



Innenanwendung



Aufbauleuchten



Hängeleuchten



Einbauleuchten



Tisch- & Stehleuchten



Wandleuchten



CE-Zertifizierung

WICHTIGE HINWEISE

Die Angaben in diesem Katalog entsprechen dem Stand bei Drucklegung, sind unverbindlich und sollen ausschließlich Informationszwecken dienen. Wir behalten uns vor, jederzeit Änderungen an unseren Produkten vorzunehmen.

Technische und maßhaltige Änderungen sowie Satz- und Druckfehler vorbehalten.

Toleranz Lichtfarbe +/- 150K.

Alle Angaben sind Nettowerte.

Es gelten unsere Allgemeinen Geschäfts- & Lieferbedingungen.

IMPRESSUM



Verleger: KUNSTLICHT GmbH, Stublerfeld 20, A-6123 Vomperbach

Layout: KUNSTLICHT GmbH

Technische Zeichnungen: Dominik Sponring, Natasa Arsic

Druck: Arnold Druck, Innsbruck

WWW.KUNSTLICHT.AT